

# HONDA

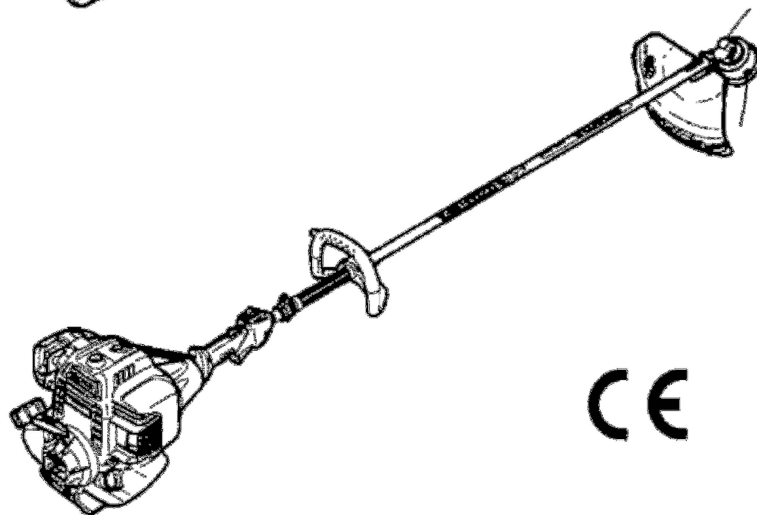
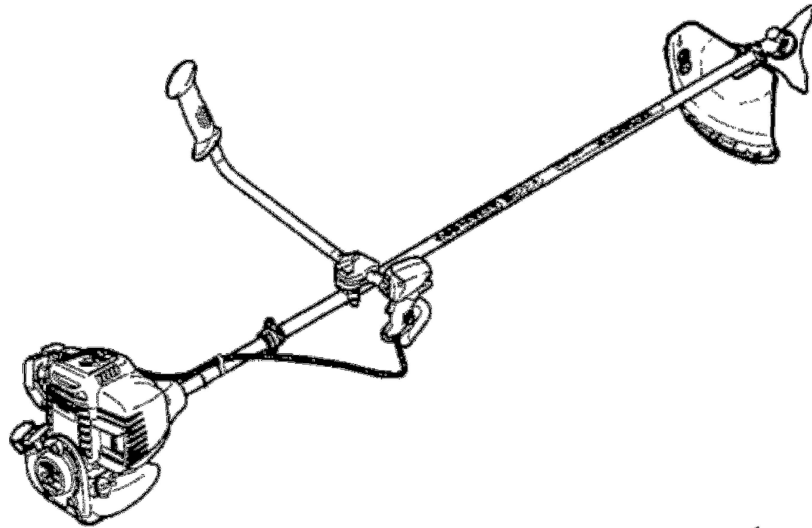

CE

**BETJENINGSVEJLEDNING**

**HONDA**

**GRÆSTRIMMER OG BUSKRYDDER**

**UMK425E - UMK435E**

*Oversættelse af den originale betjeningsvejledning.*



<b>FORORD</b> .....	<b>4.</b>
<b>ALMINDELIGE SIKKERHEDSREGLER</b> .....	<b>5.</b>
<b>SIKKERHEDSMÆRKATER</b> .....	<b>9.</b>
<b>IDENTIFIKATION AF MASKINEN</b> .....	<b>9.</b>
<b>DE VIGTIGSTE DELE</b> .....	<b>10.</b>
<b>SAMLING</b> .....	<b>12.</b>
<b>FORBEREDELSE OG KONTROL INDEN START</b> .....	<b>15.</b>
<b>START OG STOP AF MOTOREN</b> .....	<b>21.</b>
<b>ANVENDELSE</b> .....	<b>23.</b>
<b>VEDLIGEHOLDELSE</b> .....	<b>26.</b>
<b>FEJLFINDING</b> .....	<b>32.</b>
<b>TRANSPORT OG OPBEVARING</b> .....	<b>33.</b>
<b>TILBEHØR</b> .....	<b>35.</b>
<b>TEKNISKE DATA</b> .....	<b>36.</b>
<b>HONDA ADRESSER</b> .....	<b>38.</b>
<b>EU OVERENSSTEMMELSESERKLÆRING</b> .....	<b>39.</b>
<b>EGNE NOTATER</b> .....	<b>40.</b>

## FORORD

Kære Honda ejer.

Du har købt en Honda græstrimmer / buskrydder og vi takker for den tillid du har vist os. Formålet med denne betjeningsvejledning er at hjælpe dig til at blive familiær med din nye maskine, så du kan anvende den sikkert og vedligeholde den korrekt.

For at levere vore kunder de sidste teknologiske fremskridt, nyt tilbehør, materialer og for at få den fulde nytte af vor erfaring, vil vi regelmæssigt forbedre modellerne i vor produktlinje. Som et resultat deraf, kan informationerne og beskrivelserne i denne betjeningsvejledning ændres uden varsel og forpligtelser.

Illustrationerne i denne betjeningsvejledning er dem, der bedst svarer til det omhandlede emne. Hvis der opstår problemer eller du har nogen spørgsmål vedrørende græstrimmeren / buskrydderen, bedes du kontakte din autoriserede Honda forhandler.

Opbevar denne betjeningsvejledning ved græstrimmeren / buskrydderen, som opslagsbog og lad den følge maskinen ved eventuelt salg.

Ingen del af denne betjeningsvejledning må gengives uden Honda's skriftlige tilladelse.

### ALMINDELIGE SIKKERHEDSREGLER

For din egen sikkerhed og for at lette brugen, anbefales det kraftigt, at du læser denne betjeningsvejledning fuldt ud.

Læg mærke til følgende symboler og meningen med dem:

#### ADVARSEL:

- **Indikerer en stor risiko for alvorlige personskader eller dødsfald, hvis instruktionerne ikke følges.**



#### BEMÆRK:

- Indikerer en mulig risiko for personskader eller skader på maskinen, hvis instruktionerne ikke følges.

#### OBS:

- Nyttige informationer.

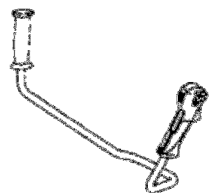
### HVORDAN IDENTIFICERES DIN MASKINE

				
UEET		•	•	•
LEET	•		•	•

Typen på din maskine er vist på ID mærkaten ved en serie bogstaver og tal (se side 9).



--	--	--	--	--	--	--	--	--	--	--	--	--	--	--	--	--	--	--	--

Noter stelnumret på din maskine her

--	--	--	--	--	--	--	--	--	--	--	--	--	--	--	--	--	--	--	--

Noter modellen på din maskine her



Alle dele på din græstrimmer / buskrydder, er potentielt farlige, hvis de anvendes forkert eller hvis de ikke er korrekt vedligeholdt. Udvis særlig opmærksomhed på sektioner, som er mærket med følgende ord:

### ADVARSEL:

- **Advarer mod risici, der kan forårsage alvorlige personskader eller fatale ulykker, hvis instruktionerne ikke følges.**

### BEMÆRK:

- Advarer mod risici, der kan forårsage personskader og skader på udstyret, hvis instruktionerne ikke følges.

### OBS:

- Nyttige informationer.



Dette symbol råder til speciel forsigtighed, når en specifik opgave udføres. Se sikkerhedsinstruktionerne på de følgende sider med reference til punktet eller punkterne, der er angivet i felterne ved siden af.

### TRÆNING

- A1.** Læs instruktionerne i denne betjeningsvejledning. Inden anvendelse af græstrimmeren / buskrydderen, bør du blive familiær med maskinen, så du kender brugen af alle betjeningsgreb. Forvis dig om, at du ved hvordan motoren stoppes.
- A2.** Anvend kun græstrimmeren / buskrydderen til det formål, den er beregnet til, f.eks.:
  - Klippe græs med det 2-trådede trimmerhoved langs blomsterbede, buskads, vægge, plankeværker eller græsplæner og til finish på græskanterne efter klipping med plæneklipperen.
  - Til klipping af højt ukrudt og buske med den 3 tandsklinge.
  - Anvendelse til alle andre formål kan være farligt og kan resultere i beskadigelser på maskinen.
- A3.** Lad aldrig børn og personer, der ikke er familiære med græstrimmeren / buskrydderen, anvende den. Lokal lovgivning og regler kan fastsætte en mindste alder for anvendelse.
- A4.** Anvend aldrig græstrimmeren / buskrydderen under følgende omstændigheder:
  - Når der opholder sig nogen, især børn og kæledyr, i nærheden. Beregn en sikkerhedsafstand på mindst 15 mtr. mellem maskinen og enhver, der er i nærheden. Græstrimmeren / buskrydderen må kun betjenes af én person.
  - Hvis du har indtaget medicin eller andre stoffer, som kan have indflydelse på dine reaktioner og bedømmelser.
  - Hvis der anvendes et 2-trådet trimmerhoved, bør du forvisse dig om, at den ekstra afskærmning med trådkniven er korrekt monteret for den rigtige længde på trimmertråden.
  - Hvis sikkerhedsudstyr, som skærme omkring skæret, mangler eller er defekt.
- A5.** Udfør aldrig nogen form for ændringer på din græstrimmer / buskrydder. Sådanne ændringer, kan udgøre en risiko for din sikkerhed og udsætte dig for alvorlige uheld og personskader.
- A6.** Husk på, at ejeren og brugeren er ansvarlige for ethvert uheld og skade på tredje personer og deres ejendom.

## ALMINDELIGE SIKKERHEDSREGLER

---

### FORBEREDELSE

- B1.** Anvend aldrig græstrimmeren / buskrydderen barfodet, kun iført sandaler eller med løsthængende tøj, der kan sætte sig fast i grene på buske.  
Lange bukser, støvler eller sikkerhedsfodtøj med skridsikre såler, briller eller beskyttelseskærm, handsker (gerne af læder) og høreværn, bør bæres, når du arbejder med græstrimmeren / buskrydderen.  
Bær tilsvarende eventuelt også en hat til beskyttelse mod ned faldende genstande (grene og sten).
- B2.** Udfør en komplet kontrol af området, der skal arbejdes på og fjern alle genstande, der kan blive kastet ud af græstrimmeren / buskrydderen (sten, træstykker, wirer, kødben og lign.)
- B3. ADVARSEL: FARE!**  
Benzin er meget brandfarlig.
- Opbevar kun benzin i beholdere, som er godkendt til dette.
  - Påfyld kun benzin udendørs, med motoren stoppet. Undlad at ryge, mens der påfyldes benzin og mens du arbejder med benzinen.
  - Tag aldrig tankdækslet af og påfyld aldrig benzin, mens motoren stadig er i gang eller stadig er varm.
  - Start aldrig motoren i nærheden af spildt benzin. Flyt græstrimmeren / buskrydderen væk fra området med den spildte benzin og undgå enhver form gnister og åben ild indtil benzinen er fordampet eller dampene er spredt.
  - Forvis dig om, at tankdækslerne er korrekt monteret på benzintanken og på benzindunken.
- B4.** Udsift lyd-potten, hvis den er defekt.
- B5.** Hver gang inden græstrimmeren / buskrydderen skal anvendes, bør en almindelig inspektion udføres og kontroller især skæreudstyret, afskærmningen og monteringsboltene for slitage, skader og om alt er korrekt fastspændt.  
Kontroller altid, at gasreguleringen og stopkontakten virker korrekt.
- B6.** Kontroller at styr og bæreselens fastgørelse er korrekt indstillet og at græstrimmeren / buskrydderen er korrekt afbalanceret. Den korrekte indstilling og justering er specificeret i afsnittet "Forberedelser inden start" i denne betjeningsvejledning.
- B7.** Justér tomgangshastigheden, så skæreudstyret stopper rotationen, når gasreguleringen slippes.
- B8.** Monter transportbeskytteren for klingen, når klingen af- og påmonteres.
- Vip stopkontakten ned på stop og tag tændrørshætten af.
  - Bær arbejdshandsker, når dette arbejde udføres.

### ANVENDELSE

- C1.** Anvend aldrig motoren i et lukket rum uden ventilation, hvor giftig kulilte kan samles.
- C2.** Arbejd kun i dagslys.
- C3.** Hvis det er muligt, anvend aldrig græstrimmeren / buskrydderen på vådt underlag.
- C4.** Når græstrimmeren / buskrydderen anvendes skal du sikre dig, at sikkerhedsafstanden mellem trimmerhovedet og fastgørelsen af bæreselen opretholdes.
- C5.** Gå kun, når græstrimmeren / buskrydderen anvendes, løb aldrig og stå altid i en stabil stilling. Pas på forhindringen, som sten og træstubbe, som vil kunne få dig til at falde.
- C6.** Gå forsigtigt på skråninger. Ved arbejde på skråninger, skal arbejdet altid udføres på langs ad skråningen, aldrig lige op og ned.
- C7.** Anvend aldrig græstrimmeren / buskrydderen på skråninger, der er for stejle. Det er brugerens ansvar at vurdere de mulige risici på det terræn, som skal ryddes og foretage de nødvendige sikkerhedsforanstaltninger for at hans eller hendes sikkerhed kan opretholdes. Dette er specielt vigtigt ved arbejde på skråninger og ujævn, glat og løs grund.
- C8.** Udfør aldrig ændringer på græstrimmeren / buskrydderen, så motoren kan køre med øgede omdrejninger.
- C9.** Inden start af motoren, forvis dig om, at der ikke opholder sig nogen (personer og kæledyr) indenfor en afstand på 15 mtr. af maskinen, at skæreudstyret ikke rører jorden og at græstrimmeren / buskrydderen ligger stabilt.
- C10.** Pas på, når motoren startes. Overhold sikkerhedsanvisningerne og hold dig fri af skæreudstyret.
- C11.** Motoren skal stoppes og tændrørshætten tages af i følgende tilfælde:
  - Inden der udføres nogen form for service og vedligeholdelse af skæreudstyret.
  - Inden rengøring, kontrol, justering eller reparation på græstrimmeren / buskrydderen.
  - Den eneste justering, der må udføres med motoren kørende, er justering af karburatorens tomgangshastighed.
  - Under denne justering, skal du forvisse dig om, at skæreudstyret ikke rammer noget og at maskinen ligger stabilt.
  - Hvis skæreudstyret rammer en uset genstand, kontroller skæreudstyret og vinkelgearet for beskadigelse. Udfør alle nødvendige reparationer inden arbejdet genoptages med maskinen.
  - Hvis græstrimmeren / buskrydderen begynder at vibrere unormalt, skal årsagen findes og der skal tages de nødvendige skridt til at fejlen fjernes.
- C12.** Motoren skal stoppes i følgende tilfælde:
  - Når græstrimmeren / buskrydderen efterlades uden opsyn.
  - Inden påfyldning af benzin.
  - Når maskinen flyttes fra et arbejdsområde til et andet.
- C13.** Der vil være risiko for udkast af genstande under brugen af græstrimmeren / buskrydderen.
- C14.** Anvendelse af andet tilbehør end det af Honda anbefalede kan forvolde skader på din græstrimmer / buskrydder og sådanne skader vil ikke være dækket af Honda's garanti.

## ALMINDELIGE SIKKERHEDSREGLER

---

### VEDLIGEHOVELSE OG OPBEVARING

- D1.** Hold alle møtrikker og bolte korrekt fastspændt for at opnå sikker drift. Regelmæssig vedligeholdelse er nødvendig til at garantere sikkerheden og optimal ydelse.
- D2.** Anvend aldrig græstrimmeren / buskrydderen med beskadigede og slidte dele. Defekte dele skal udskiftes, ikke repareres. Anvend kun originale Honda reservedele. Skæreudstyret skal altid være mærket med producentens varemærke, nummer og maksimale omdrejningshastighed. Reservedele af ringere kvalitet kan forårsage beskadigelser på græstrimmeren / buskrydderen og bringe brugerens sikkerhed i fare.
- D3.** Bær arbejdshandsker, når skæreudstyret af- og påmonteres.
- D4.** Stil aldrig græstrimmeren / buskrydderen til opbevaring med benzin i tanken i et lokale, hvor benzindampe kan antændes af åben ild, en gnist eller høj varme.
- D5.** Opbevar græstrimmeren / buskrydderen i et rent, tørt lokale, utilgængeligt for børn.
- D6.** Lad motoren køle af inden græstrimmeren / buskrydderen stilles til opbevaring.
- D7.** For at mindske risikoen for brand, fjern græsafklip, blade og overskydende fedt og olie fra græstrimmeren / buskrydderen, især omkring kølefiner, lyd-potten og omkring benzintanken.
- D8.** Når græstrimmeren / buskrydderen opbevares og transporteres, bør klingens altid sikres med transportbeskytteren, for at undgå eventuelle uheld.
- D9.** Hvis benzintanken skal tømmes, bør det ske udendørs og efter motoren er kølet af.
- D10.** For at beskytte miljøet må gammel aftappet motorolie aldrig hældes i kloakken eller ud på jorden.  
Din lokale benzinstation kan bortskaffe brugt motorolie og benzin på en miljømæssig korrekt måde.

Din græstrimmer / buskrydder skal anvendes med forsigtighed.

Af denne grund er selvklebende mærkater med piktogrammer placeret på maskinen til at minde dig om de almindelige sikkerhedsregler. Deres betydning er beskrevet nedenfor. Disse mærkater bør betragtes, som en del af maskinen. Hvis nogen af mærkaterne falder af eller bliver ulæselige, kontakt da din autoriserede Honda forhandler for udskiftning. Det anbefales at du omhyggeligt læser alle sikkerhedsreglerne (se side 5).

**Omdrejningshastighed**

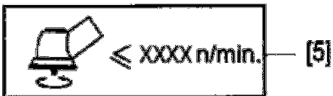

**Almindelige sikkerhedsregler**

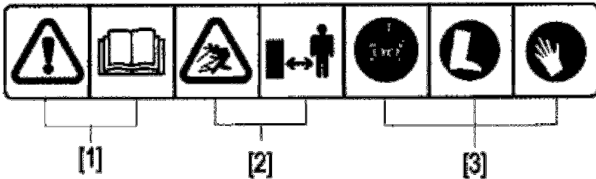

**Godkendt skæreudstyr**

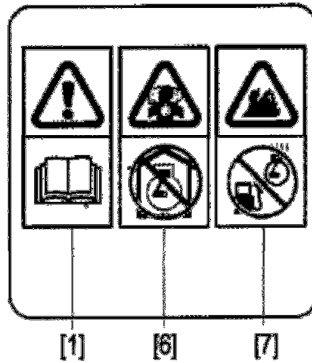
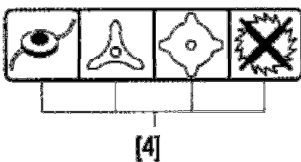

- [1] **ADVARSEL:**  
**Læs betjeningsvejledningen inden anvendelse af græstrimmeren / buskrydderen**
- [2] **ADVARSEL:**  
**Risiko af udkast.**  
**Forvis dig om, at alle personer og kæledyr bliver på en minimumsafstand på 15 mtr., når maskinen anvendes.**
- [3] Bær altid beskyttelsesbriller, hat og alle andre nødvendige beskyttelsesmidler til beskyttelse mod udkastede genstande (såsom grus, glas- og metalstykker) fra skæreudstyret.
- [4] Græstrimmeren / buskrydderen må kun anvendes med et 2-trådet trimmerhoved eller 3 eller 4 tandsklinge, som skæreudstyr. Anvend aldrig en savklinge sammen med standard afskærmningen.
- [5] Skæreudstyrets maksimale omdrejningshastighed.
- [6] Motoren producerer giftig kulilte. Anvend aldrig græstrimmeren indendørs.
- [7] Benzin er meget brandfarlig. Stop motoren inden påfyldning.
- [8] Lydtryksniveau i henhold til EU Direktiv 2000/14/EC
- [9] Overensstemmelsesmærkat i henhold til EU Direktiver 98/37/CE, 2004/108/EC, 2000/14/EC, 2005/88/EC
- [10] Model - type
- [11] Modelnavn
- [12] Produktionsår
- [13] Stelnummer
- [14] Russisk overensstemmelsesmærke
- [15] Navn og adresse på producent

**IDENTIFIKATION AF MASKINEN**

**[A] ID emblem**

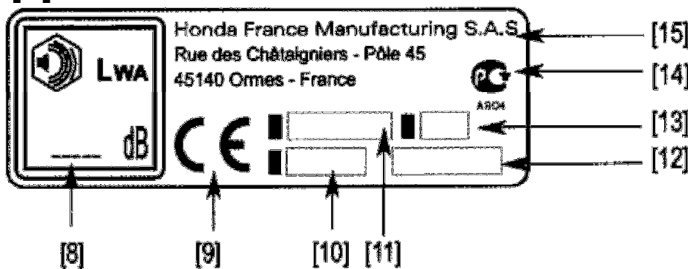

## DE VIGTIGSTE DELE

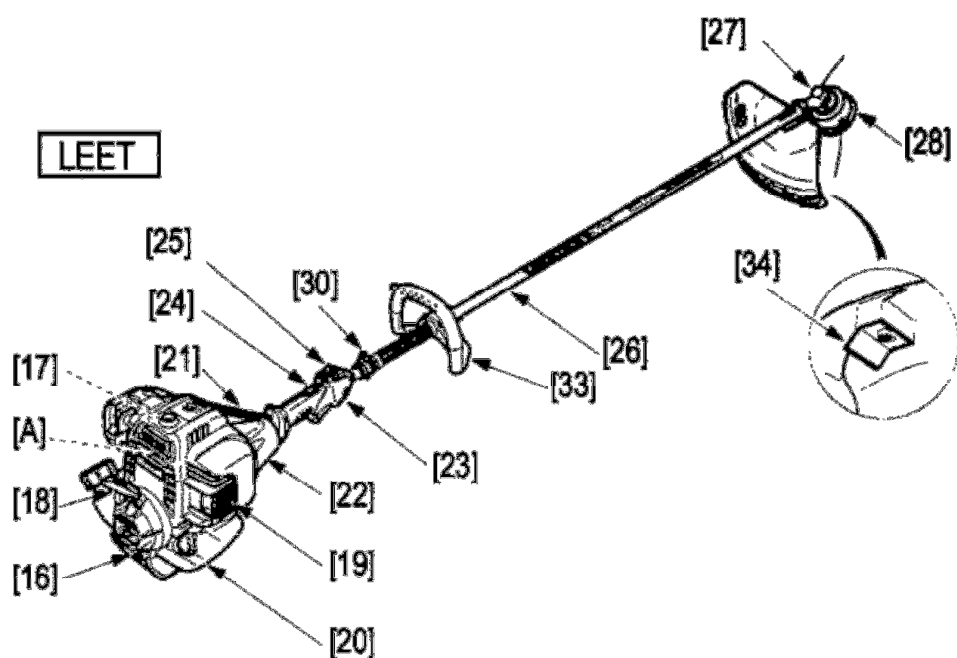
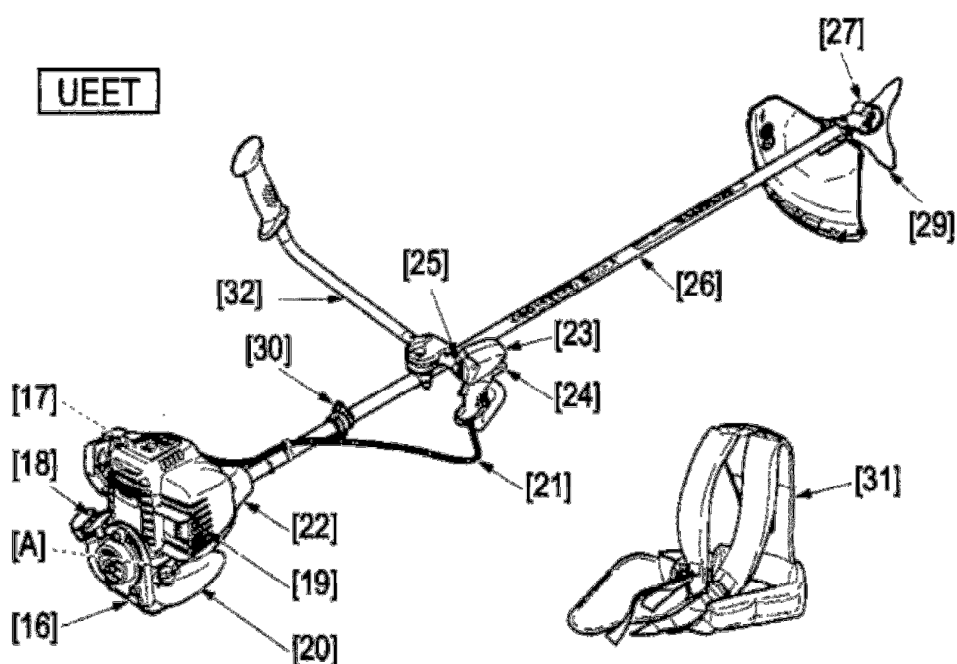

- |      |               |      |                              |
|------|---------------|------|------------------------------|
| [16] | Motor         | [25] | Stopkontakt                  |
| [17] | Tændrør       | [26] | Rigrør                       |
| [18] | Rekylstarter  | [27] | Vinkelgear                   |
| [19] | Luftfilter    | [28] | 2-trådet trimmerhoved        |
| [20] | Benzintank    | [29] | 3 tandsklinge                |
| [21] | Gaskabel      | [30] | Beslag for bæresele          |
| [22] | Koblingshus   | [31] | Dobbelt bæresele             |
| [23] | Gashåndtag    | [32] | Doppelthåndtag               |
| [24] | Gasregulering | [33] | Enkelthåndtag                |
|      |               | [34] | Afskærerkniv for trimmertråd |

INDHOLD I POSEN

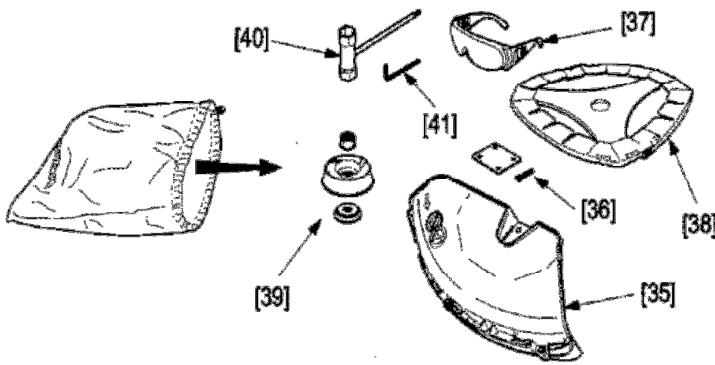

- [35] Afskærmning
- [36] Skruer og afstandstykke
- [37] Sikkerhedsbriller
- [38] 3 tandsklinge med beskyttelses-skærm
- [39] Græsskærm, afstandsstykke og møtrik
- [40] Universal nøgle
- [41] Unbrakonøgle

## SAMLING

### HÅNDTAG OG STYR

Dobbelthåndtaget [1] (UEET) eller enkelthåndtaget [2] (LEET) skal monteres på rigrøret [3].

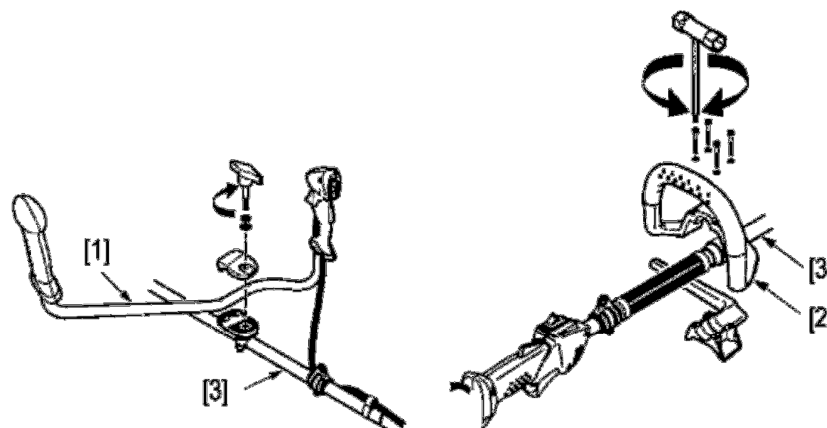

#### BEMÆRK:

- UEET: Placer håndtaget mellem de to pile [4].

Monteringen sker med det medleverede værktøj.

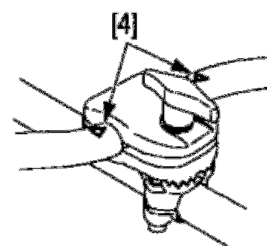

[5] Tændrørsnøgle / Torxskruetrækker

[6] Unbrakonøgle





## AFSKÆRMNING

Din græstrimmer / buskrydder leveres med en afskærmning.

Monter afskærmningen med de 4 skruer og afstandsstykket [7] med den medleverede torxs kruetrækker. (De 4 skruer og afstandsstykket er fastgjort på afskærmningen.)

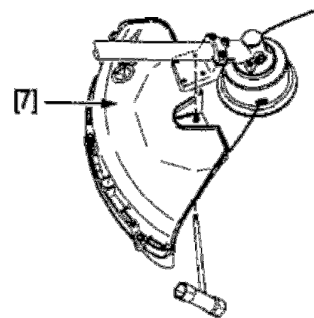

### ADVARSEL:

- **Anvend aldrig græstrimmeren / buskrydderen uden, at den korrekte afskærmning er monteret. Sten og andre genstande vil kunne kastes ud fra skæreudstyret (trimmerhoved eller stålklinge) og kontakt med skæreudstyret kan forårsage alvorlige personskader og skader på græstrimmeren / buskrydderen.**

### VED ANVENDELSE AF 2-TRÅDET TRIMMERHOVED

Sæt de to dele [10] og [9] og sammen, som vist på billedet. Monter de tre skruer og skiver med torxs kruetrækkeren.

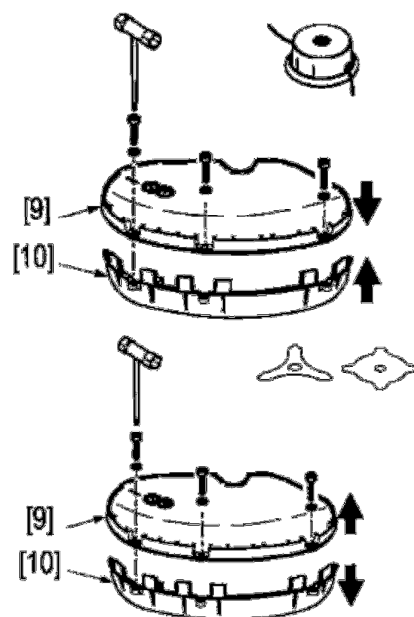

### VED ANVENDELSE AF STÅLKLINGE

Undlad at montere den nederste afskærmning [10].

### ADVARSEL:

- **UMK435E UEET type:**  
Ved anvendelse med en Honda savklinge [11] (ekstra udstyr) skal den originale afskærmning [10] og [9] altid ombyttes med en speciel Honda afskærmning for savklinge [12] (ekstra udstyr). Afskærmningen monteres på samme måde, som standard afskærmningen. (De 4 skruer og afstandsstykket er fastgjort på afskærmningen.)

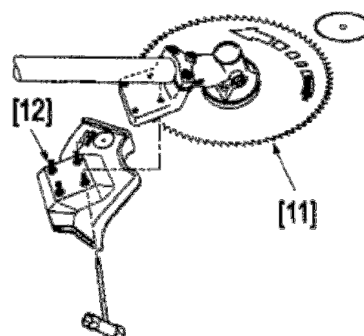

## SAMLING

### SAMLING AF SKÆREUDSTYRET

#### BEMÆRK:

- Pas særlig på, når afstandsstykket [13] monteres. Den konkave side skal passe op på vinkelgearet [15].



#### TRIMMERHOVED

Med afstandsstykket [13] monteret på akslen fra vinkelgearet, skrues trimmerhovedet fast. Det skal drejes mod uret, da det har linksgevind. Anvend unbrakonøglen [14] til at blokere gearet med, så trimmerhovedet spændes korrekt fast.

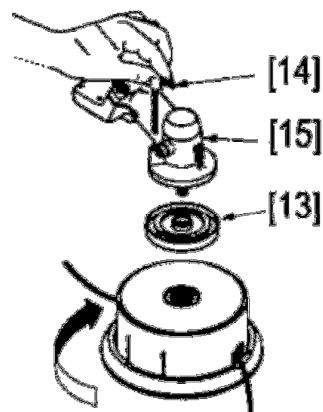

#### 3 TANDSKLINGE

Placer klingen [16] mellem afstandsstykkerne [13] og [17], så strålerne passer på akslen. Monter græsskærmen [18]. Bloker akslen, så den ikke kan dreje, med unbrakonøglen [14]. Spænd låsemøtrikken [19] fast ved at dreje den mod uret med topnøglen.

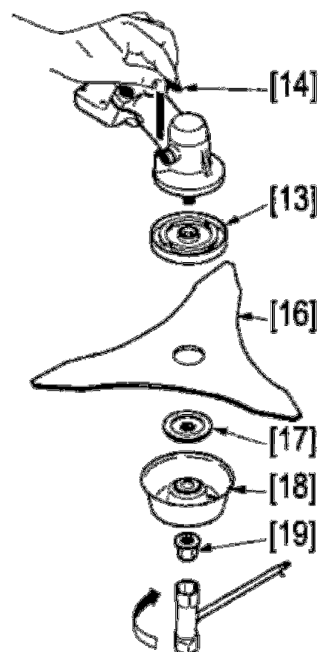

SAVKLINGE (Ekstra udstyr)

Monteres på samme måde som en 3 tandklinge.

**ADVARSEL:**

- Anvendelse af savklinge er begrænset til kun UMK435E UEET type og må kun monteres samtidigt med den specielle Honda afskærmningen [22] for savklinge.
- Monter savklingen korrekt. Pilen på klingen [23] skal pege i samme retning som pilen på afskærmningen [22].

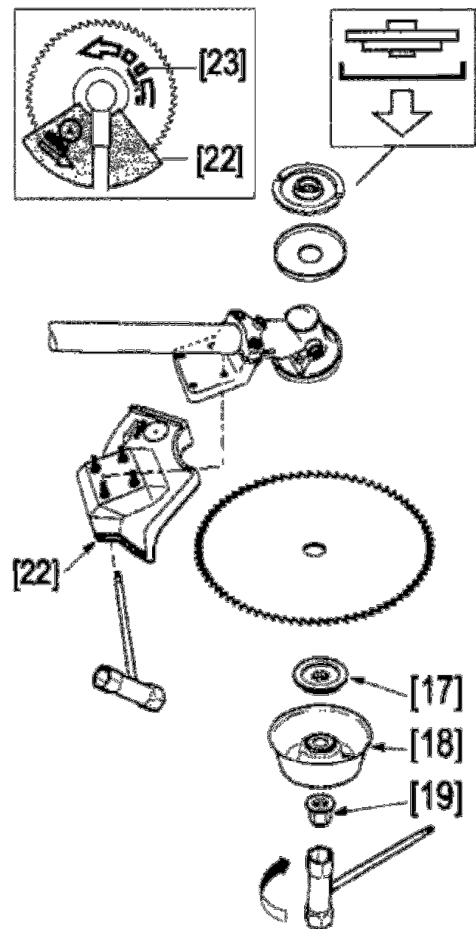

**MONTERING OG JUSTERING AF BÆRESELE**

**ADVARSEL:**

- For brugerens sikkerhed og komfort, er det vigtigt at justere stropperne på bæreselen, så selen sidder og bæres komfortabelt og at maskinen i arbejdsstillingen er i korrekt balance under arbejdet.

Græstrimmerne / buskrydderne leveres med en dobbelt bæresele [24].

Tag bæreselen på og lås den fast med låsen [25].  
Justér stropperne med spænderne [26], så maskinen hænger i hoftehøjde.

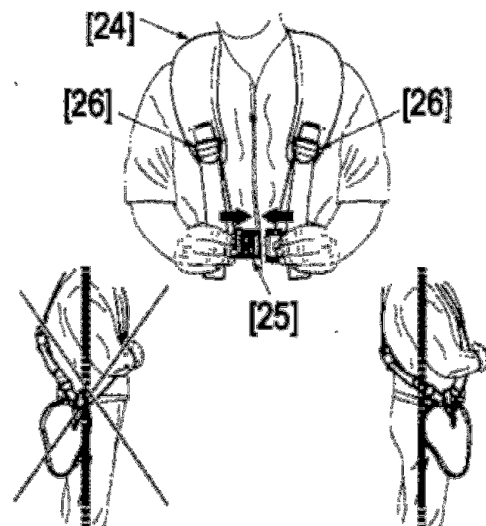

## FORBEREDELSE OG KONTROL INDEN START

### AFBALANCERING AF GRÆSTRIMMEREN / BUSKRYDDEREN

Hægt græstrimmeren / buskrydderen i beslaget, som vist [1].

Når maskinen er på plads er det vigtigt at kontrollere, at den er i korrekt balance. Denne kontrol bør udføres med skæreudstyret monteret og benzintanken halvt fyldt op. Justér længden på bæreselen, så skæreudstyret er parallelt med og i kontakt med jorden.

Når græstrimmeren / buskrydderen er monteret med en stålklinge skal græsskærmen også være monteret (se side 13).

Korrekt balance er, når græsskærmen lige let berører jorden [2].

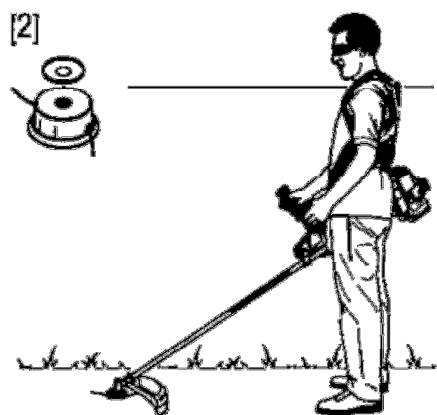
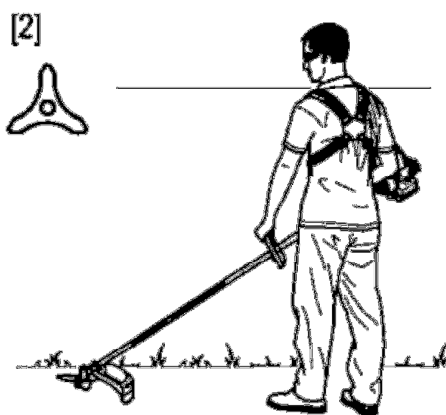
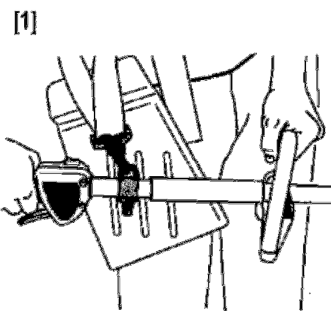

## FORBEREDELSE OG KONTROL INDEN START

Det skal være muligt at løfte skæreudstyret ubesværet fra jorden, med kun et let løft i håndtaget. Hvis justering er nødvendig, flyttes beslaget [4] fremad, hvis der kræves for stort kraft til at løfte skæreudstyret eller bagud, hvis maskinen selv vipper opad. Skru boltene løse med torxskruetrækkeren [3] og skub beslaget til den korrekte position.

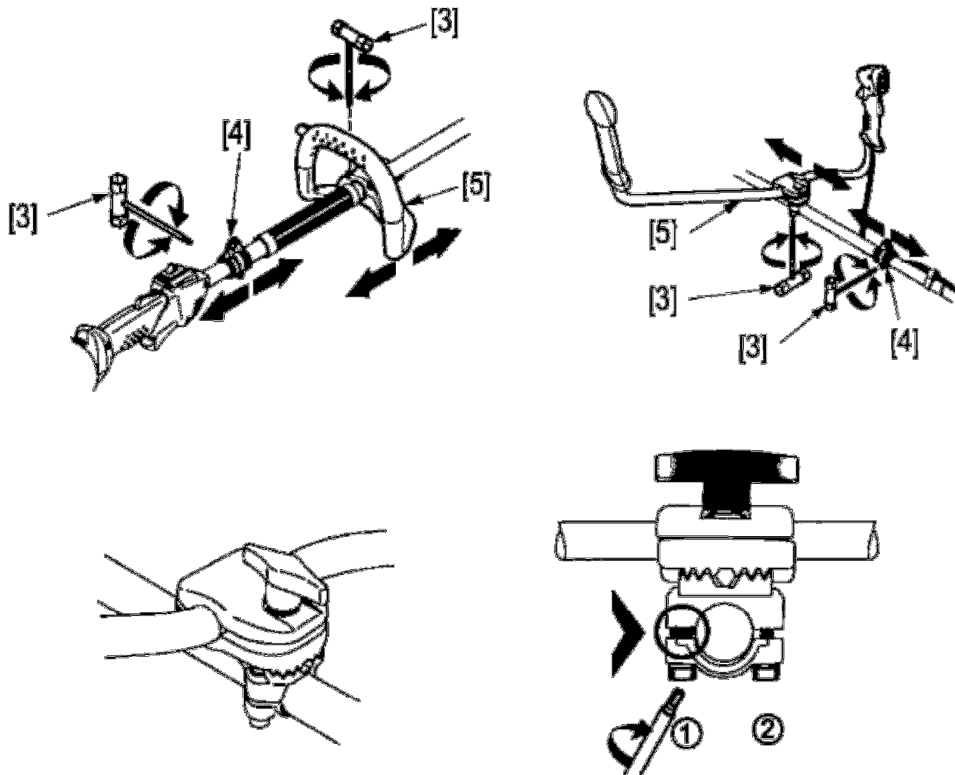

### BEMÆRK: (UEET type)

- Pas på ikke at trække for meget i gaskablet, når håndtaget justeres [5]. Kontroller at gasreguleringen stadig virker let og ubesværet.

## FORBEREDELSE OG KONTROL INDEN START

Justér stillingen på håndtaget [5] ved at løsne de 4 skruer, for at opnå en bekvem arbejdsstilling under drift.

Når du har fundet den ideelle stilling, kontrolleres balancen igen og justeres om nødvendigt. Derefter spændes skruerne fast for at fastgøre håndtaget i den ønskede stilling.

Standard justeringen er, som beskrevet nedenfor, for de enkelte typer:

	UMK425E	UMK435E
	LEET type	
[6]	530 mm.	545 mm.
[7]	760 mm.	775 mm.

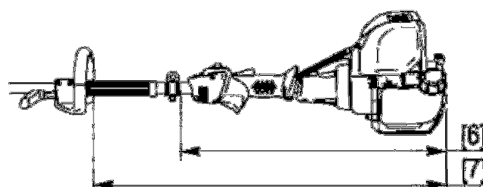

	UMK425E	UMK435E
	UEET type	
[8]	490 mm.	500 mm.
[9]	740 mm.	750 mm.

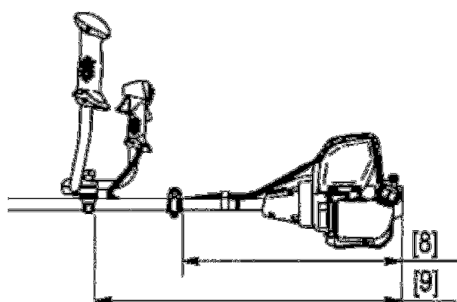

## PÅFYLDNING AF BENZIN

### ADVARSEL:

- Trykket inde i benzintanken kan øges, når temperaturen stiger. Tankdækslet bør tages af med forsigtighed, for at undgå at benzinen sprøjter ud. Benzinen bør opvares på et køligt sted, i korte perioder og aldrig i direkte sollys.



	UMK425E	UMK435E
Tank indhold	0,58 ltr.	0,63 ltr.
Anbefalet benzin	Blyfri benzin	

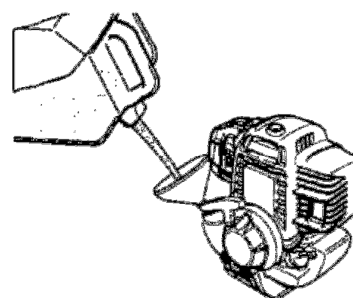

### BEMÆRK:

- Rengør området omkring tankdækslet for at undgå, at der snavs kommer ned i benzintanken.
- Fyld benzintanken med benzin fra en egnet benzindunk med en passende tud eller brug en tragt.
- For at lette påfyldningen, lægges græstrimmeren / buskrydderen på jorden.
- Forvis dig om, at maskinen forbliver i denne stilling under påfyldningen og ikke tipper over.

## OPBEVARING AF BENZIN

### OBS:

- Benzin vil ilte og nedbrydes under opbevaring. Gammel benzin vil gøre start af plæneklipperen vanskelig og efterlade en gummiagtig aflejring, der vil kunne tilstoppe karburatoren. Hvis benzinen i din motor nedbrydes under opbevaring, kan det medføre at du er nød til at udskifte karburatoren og andre komponenter i benzinsystemet.
- Forvis dig om, at du kun anvender beholdere og dunke, som er godkendt til benzin [10]. Dette vil sikre, at benzinen ikke forurenes fra emballagen, hvis denne kan nedbrydes af benzinen. Forurenet benzin vil give dårlig motorgang.
- Opbevar benzin på et sted uden lys og med en konstant temperatur (undgå haveskure m.v.).
- Garantien dækker ikke en blokeret karburator eller fastsiddende ventiler, der skyldes gammel eller forurenet benzin.
- Kvaliteten på blyfri benzin kan ændre sig meget hurtigt (på 2 til 3 uger i nogle tilfælde). Anvend aldrig benzin, der er mere end 1 måned gammel. Opbevar aldrig mere benzin end til én måneds forbrug.

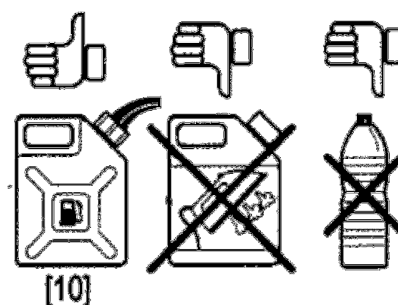

## FORBEREDELSE OG KONTROL INDEN START

---

### ADVARSEL:

- Benzin er meget brandfarlig og kan under visse omstændigheder eksplodere.
- Fyld altid kun benzintanken på et sted med god ventilation og med stopkontakten på stop.
- Undlad rygning, åben ild og gnister på steder, hvor der påfyldes benzin og hvor benzinen opbevares.
- Undlad at overfylde benzintanken. (Benzinen bør aldrig være oppe i påfyldningsstudsens.)
- Efter påfyldning, forvis dig om, at tankdækslet er korrekt monteret.
- Pas på ikke at spilde benzin under påfyldningen.
- Spildt benzin og benzindampe kan antændes.
- Forvis dig om, at al spildt benzin er fordampet og dampene er spredt inden start af motoren.
- Undgå at få benzinen i direkte kontakt med huden og undgå at indånde benzindampene.
- **OPBEVAR BENZINEN UTILGÆNGELIGT FOR BØRN.**

### BENZIN INDEHOLDENDE KARBURATORSPRIT

Hvis du beslutter at anvende benzin, der indeholder sprit, skal du forvisse dig om, at oktantal for alkoholen er mindst lige så højt, som det anbefales til benzinen af Honda. Der findes to typer karburatorsprit, ætylalkohol og metanol.

Anvend aldrig benzin, der indeholder mere end 10 % ætylalkohol og anvend aldrig en benzin/spritblanding, der ikke samtidigt indeholder korrosionsdæmpende tilsætningsstoffer.

Anvend aldrig en benzinblanding, selvom den indeholder korrosionsdæmpende tilsætningsstoffer, der indeholder mere end 5 % metanol.

### OBS:

- Beskadigelser i benzinsystemet eller problemer med motorens trækraft, der skyldes brug af benzin med sprit, er ikke dækket af garantien. Honda kan ikke anbefale anvendelse af benzin indeholdende karburatorsprit, da virkningen af dette ikke er fuldt ud belyst endnu.



### PÅFYLDNING AF MOTOROLIE

#### ADVARSEL:

- Motoren kan beskadiges alvorligt, hvis den kører med for lidt olie.
- Kontroller oliestanden, når motoren ligger på en plan, vandret flade med stopkontakten på stop. Motorens levetid vil forkortes, hvis der anvendes en ikke selvrensende olie eller en 2-takt olie.



B3 C12

#### KONTROL AF OLIESTAND

1. Placer græstrimmeren / buskrydderen på en plan, vandret flade i vandret stilling.
2. Skru olieproppen/pinden ud og kontroller niveauet på motorolien: olien bør være i niveau med kanten af oliepåfyldningshullet [1].
3. Hvis niveauet er for lavt, fyldes op med den anbefalede motorolie til kanten af påfyldningshullet. Anvend Honda 4-takt motorolie eller en tilsvarende førsteklasses motorolie, der opfylder SAE klassifikationerne SG, SF.

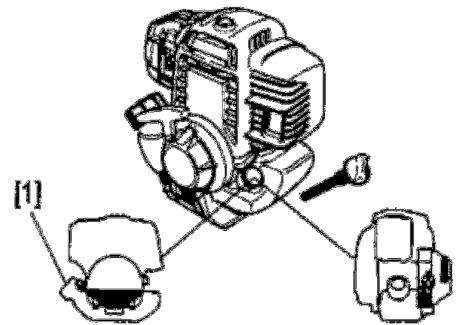
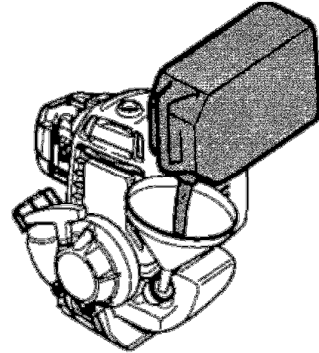

## FORBEREDELSE OG KONTROL INDEN START

### INDEN OPSTART

#### ADVARSEL:

- Græstrimmeren / buskrydderen skal altid ligge på jorden, når den skal startes. Forvis dig om, at skæreudstyret ikke berører genstande og jorden.



Kontroller at alle afskærmninger er korrekt monteret og fastspændt og at du har det fornødne sikkerhedsudstyr, såsom briller, handsker, støvler og høreværn.

Kontroller at skæreudstyret og håndtaget er korrekt monteret og fastspændt. Flyt græstrimmeren / buskrydderen væk fra stedet, hvor benzinen blev fyldt på. Stå på jorden, hvor den er plan og stabil. Kontroller at tændrørshætten er korrekt monteret.



n

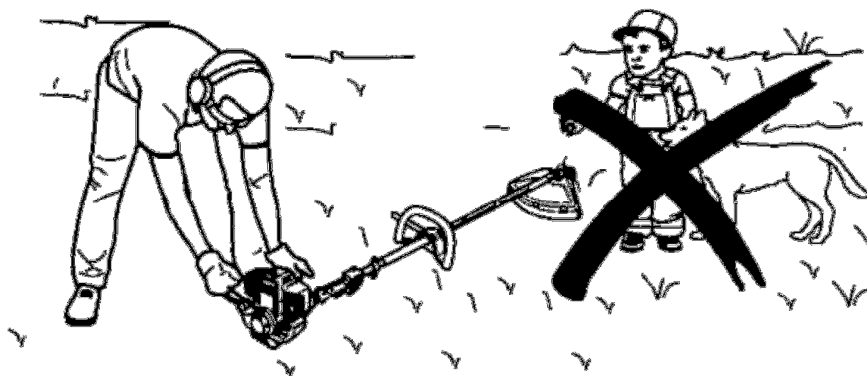

**START AF EN KOLD MOTOR**

Motoren bør betragtes som kold, når den ikke har kørt i mere end 5 minutter indenfor de sidste 10 minutter.

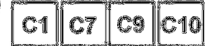

**OBS:**

- Hvis temperaturen er tilstrækkelig varm (sommer), kan græstrimmeren / buskrydderen måske startes uden brug af chokeren.

START MOTOREN PÅ FØLGENDE MÅDE

1. Vip stopkontakten [2] ned i kørestilling "I".
2. Skub chokeren [3] op, så den lukkes.
3. Tryk nogle gange på benzinpumpen [4] under karburatoren.

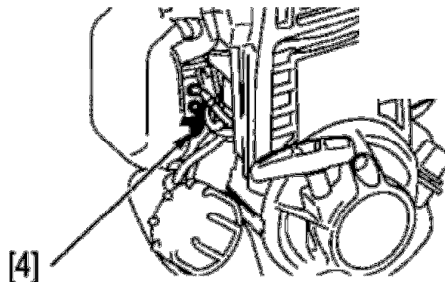
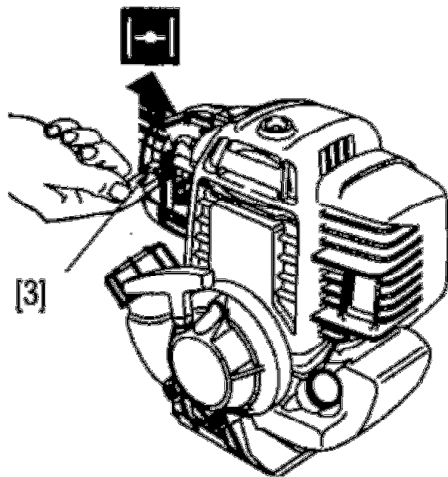
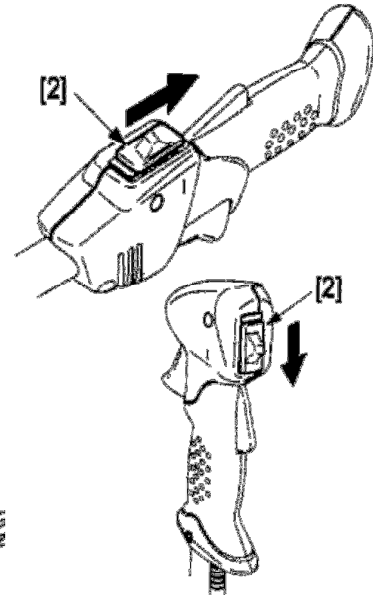

4. Træk forsigtigt i starthåndtaget [5] indtil du mærker modstand.
5. Derefter trækkes rask til i håndtaget indtil motoren starter.
6. Når motoren er startet, skubbes chokeren [3] ned i åben stilling.

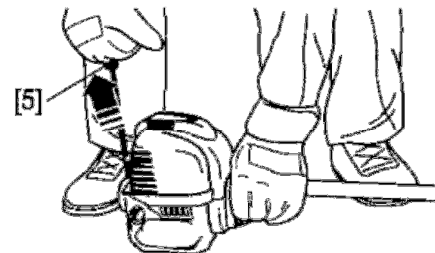

**BEMÆRK:**

- Træk aldrig starthåndtaget helt ud.
- Slip aldrig starthåndtaget, så det slår tilbage på motoren. Før langsomt håndtaget tilbage for at undgå skader på rekylstarteren.

**OBS:**

- Træk altid i starthåndtaget med en vis kraft. Hvis du trækker for blidt, kan gnisten mellem tændrørets elektroder ikke dannes og motoren kan ikke starte. Sæt aldrig din fod eller knæ på rigrøret for at holde på græstrimmeren / buskrydderen under start, det kan forårsage at rigrøret bøjes, hvilket vil gøre maskinen ubrugelig.

## START OG STOP AF MOTOREN

---

### START AF EN VARM MOTOR

Motoren bør betragtes som varm, når den har kørt i mere end 5 minutter indenfor de sidste 10 minutter.

Fremgangsmåden er den samme, som ved start af en kold motor, undtagen at chokeren [1] ikke skal anvendes. (Forbliver i nederste stilling, åben.)

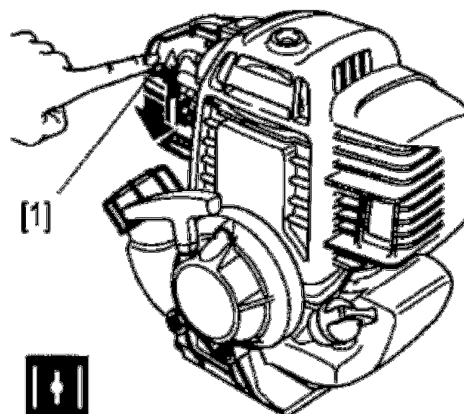

### OBS:

- Skulle du have problemer med start af en varm motor, følges nedenstående:
1. Vip stopkontakten op på stop (O).
  2. Forvis dig om, at chokeren er åben.
  3. Hold gashåndtaget trykket helt ind, fuldgas.
  4. Træk i starthåndtaget 3 ~ 5 gange og slip derefter gasreguleringen.
  5. Start derefter motoren, som beskrevet tidligere.

### BEMÆRK:

- Forvis dig om, at stopkontakten er på stop (O).
- Udfør aldrig ovenstående med stopkontakten i kørestilling, hvis motoren pludselig skulle starte, kan skæredstyret begynde at rotere og forårsage alvorlige personskader.

### STOP AF MOTOREN

1. For at stoppe motoren, skubbes stopkontakten [2] hen på stop (O).
2. Dette kan også anvendes til nødstop af motoren i nødsituationer.

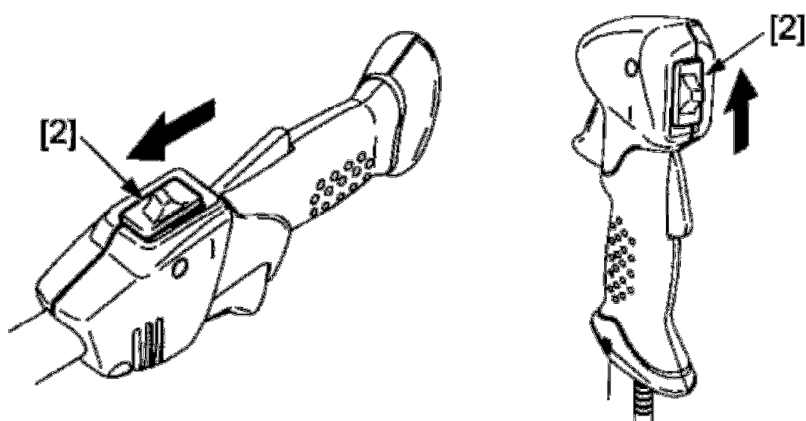

### ADVARSEL:

- Bemærk at skæredstyret fortsætter med at rotere efter motoren er stoppet, på grund af inertien.

**ARBEJDSSTILLING**

Når græstrimmeren / buskrydderen er startet, hægtes den fast i bæreselen, som tidligere beskrevet.



Læs sikkerhedsinstruktionerne inden brug

**ADVARSEL:**

- Ved anvendelse af maskinen, bør du passe på ikke at ramme nogen genstande med skæreudstyret og holde det væk fra din egen person. Anvend aldrig græstrimmeren / buskrydderen medmindre den er fastgjort i bæreselen.

Hold græstrimmeren / buskrydderen fast i begge håndtag, som vist. Oprethold altid et godt fodfæste med begge fødder under arbejdet. Hold passende pauser og varier din arbejdsstilling.

**BEMÆRK:**

- Når græstrimmeren / buskrydderen anvendes, bør du altid lade motoren køre ned i tomgang mellem opgaverne. Hvis motoren kører med maksimale omdrejninger uden belastning (ingen modstand på skæreudstyret) i længere perioder, kan den beskadiges.



## ANVENDELSE

### MED 2-TRÅDET TRIMMERHOVED

Dette udstyr er designet til at fuldføre arbejdet efter en plæneklipper. Det er specielt handy og effektivt til klipning af langt græs langs vægge og stakitter, rundt om træer og stolper og på små og ujævne områder, hvor plæneklipperen ikke kan anvendes.



#### ADVARSEL:

- **Forvis dig om, at afskærerkniven for trimmertråden er korrekt monteret på afskærmningen.**

#### JUSTERING AF LÆNGDEN PÅ TRIMMERTRÅDEN

Ved maksimale omdrejninger, trykkes trimmerhovedet let mod jorden. Trimmertråden forlænges automatisk. Gentag dette indtil trimmertråden har den korrekte længde.

Mens motoren er i gang og trimmerhovedet roterer, vil den overskydende tråd automatisk skæres over af kniven på skærmen.

#### KLIPNING

Trimmertråden klipper græsset rent af uden at beskadige barken på træer og undgår de voldsomme stød der ville fremkomme mellem en stiv klinge og en hård overflade.

Det kan imidlertid ikke anbefales at arbejde for lang tid ad gangen på sådanne steder, da det kan medfører beskadigelse af unge planter og give hurtig slitage på trimmertråden. Gå fremad trinvist, når du trimmer og hold skæreudstyret let på skrå.

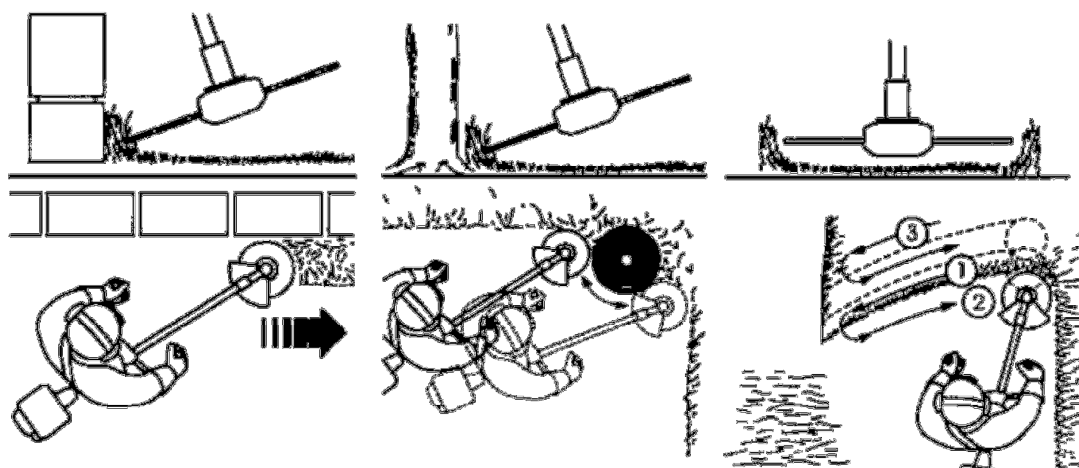

Til store områder, hold skæreudstyret vandret og sving græstrimmeren / buskrydderen fra side til side.

**MED 3 TANDSKLINGE OG 4 TANDSKLINGE****BEMÆRK:**

- Anvend aldrig klinger med en diameter, der er større end 255 mm.

**KLIPNING**

En 3 tandsklinge eller 4 tandsklinge eller er specielt velegnet til rydning af kompakt, sammenfiltret ukrudt, buske med torne og vildtvoksende krat med stængler og stammer med en diameter på under 2 cm.

For at trimme buske, føres skæreudstyret op og ned, mens det holdes vandret, så busken beskæres lidt ad gangen.

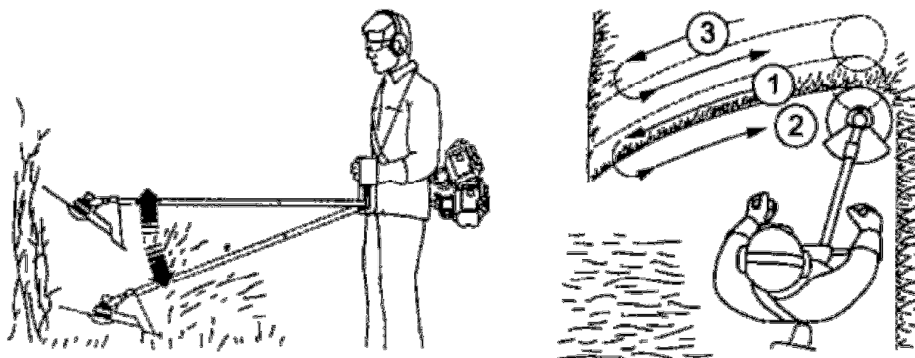
**ADVARSEL:**

- Det er livsfarligt at anvende klinger til meget hårdt træ og planter med stængler og stammer med en diameter på over 2 cm. Tilbageslaget fra skæreudstyret kan være vanskeligt at kontrollere og vil udgøre en alvorlig risiko for brugerens sikkerhed og kan forvolde alvorlige skader på maskinen.

## ANVENDELSE

---

### MED SAVKLINGE

#### ADVARSEL:

- Anvendelse af savklinge er kun godkendt på UMK435E UEET type.

#### BEMÆRK:

- Anvend aldrig savklinger med større diameter end 200 mm. Savklinger er beregnet til at beskære buske, krat og små træer, hvis stammer ikke er større end 6 cm. i diameter.

#### KLIPNING

##### ADVARSEL:

- En del af savklingen bør ikke anvendes til at skære med, da den vil få klingen til at slå tilbage på grund af rotationen. Klinger på Honda græstrimmere / buskryddere roterer mod uret. Der bør derfor aldrig skæres med den højre del af klingen [1]. Venstre del, markeret med gråt, er den del, der skal arbejdes i.

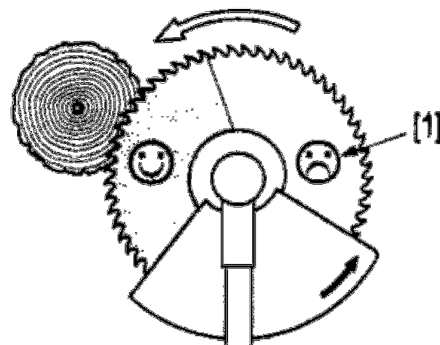

For at opnå det bedste resultat, bør du svinge græstrimmeren / buskrydderen med en hurtig bevægelse mod grenen eller stammen, som skal skæres ned. Før aldrig savklingen gradvist ind mod grenen eller stammen, som skal beskæres, det vil kunne få motoren til at miste omdrejninger og muligvis stoppe.

#### ADVARSEL:

- Vurder højden på træet, som skal fæles.
- Vær sikker på at afskårne dele ikke falder ned og forårsager personskader og skader på andre genstande.
- Forvis dig om, at savklingen ikke kan komme klemme i træstammen, når den falder.
- Skær altid fra den modsatte side af hvor træet falder til.



## UDSKIFTNING AF TRIMMERTRÅDEN

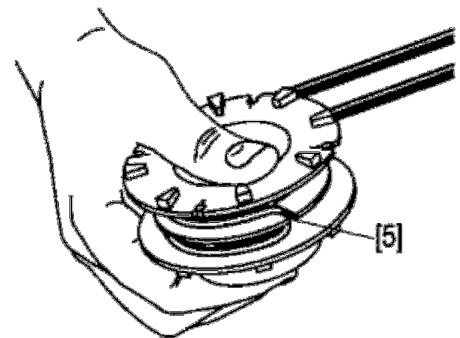
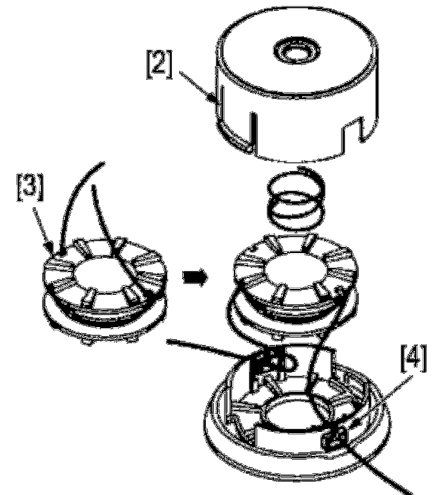

1. Tryk de 2 låsetappe [2] på begge sider af hovedet ind og åben det.
2. Tag spolen og resten af trimmertråden ud.
3. Forbered en længde 3 mtr., 2,7 mm. trimmertråd og fold den på midten.
4. Placer midten af trimmertråden i rillen [5] i spolen og vikl den på spolen i den viste retning.
5. Fastgør enderne af trimmertråden i de to riller [3] i spolen (lad ca. 10 cm. hænge frit).
6. Monter spolen i huset og før enderne af trimmertråden ud gennem de to huller [4].
7. Monter dækslet.

**BEMÆRK:**

- Anvend altid en trimmertråd med den anbefalede diameter, som omtalt i "Tekniske Data".
- Hvis diameteren på trimmertråden er for stor, vil dette resultere i overbelastning af motoren og dermed reducere dens ydelse.

**ADVARSEL:**

- Udskift aldrig nylon trimmertråden med en tråd i et andet materiale, som f.eks. en stålwire.
- Afmonter altid tændrørshætten for at undgå start af motoren ved et uheld.
- Bær arbejdshandsker for at beskytte dine hænder, når du arbejder med trimmerhovedet.

## VEDLIGEHOJDELSE

### SLIBNING

#### 3 TANDSKLINGE OG 4 TANDSKLINGE

Slibningen er vigtig for at opnå et godt resultat. En let slidt klinge kan skærpes med en fil.

En roterende slibesten bør anvendes til slibningen, hvis slitagen er kraftig.



#### BEMÆRK:

- I alle tilfælde, skal klingen holdes i korrekt balance. Hvis du ikke har det nødvendige værktøj eller hvis du mener klingens måske ikke er i korrekt balance, bør du kontakte din autoriserede Honda forhandler.

Afmonter klingens og kontroller, at den ikke er revnet, ude af balance eller bøjet.

Hvis den er en af delene skal klingens udskiftes.

Begge sider af både en 3 tandsklinge og en 4 tandsklinge kan anvendes.

Når en side er slidt, kan klingens vendes og den anden side af skæret kan fortsætte arbejdet.

Kun den skrå vinkel på klingens må slibes.

Det er vigtigt at opretholde den samme profil og undgå begyndende revnedannelser.

Alle tænder skal slibes ensartet.

#### OBS:

- Hvis græstrimmeren / buskrydderen har unormale vibrationer, kan det være tegn på, at klingens ikke er i balance. I sådanne tilfælde, kontakt din autoriserede Honda forhandler og få klingens kontrolleret.

#### BEMÆRK:

- Udskift klingens, når slidmærket, som vist på billedet, er nået.

#### [A] Forkert

- [1] Begyndende revnedannelse
- [2] Slidgrænsen er nået og profilen af tanden er forkert
- [3] Vinklerne er forkerte og uens
- [4] Forkert skærevinkel

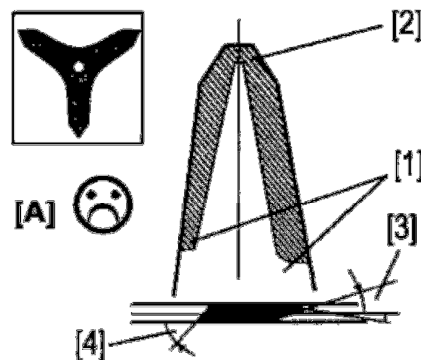

#### [B] Korrekt

- [5] Slidgrænse

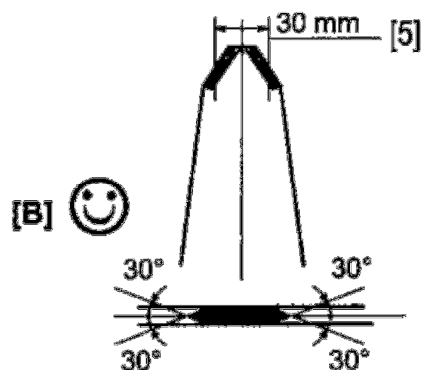

**SAVKLINGE**

En savklinge kan slibes med en fil [6] hvis den kun er slidt en lille smule. Der er meget vigtigt at opretholde den korrekte profil på tænderne, samtidigt med vinkel og udlæg [3].

Hvis en mere krævende slibning er nødvendig, bør du kontakte din autoriserede Honda forhandler, som har adgang til professionelt slibeværktøj.

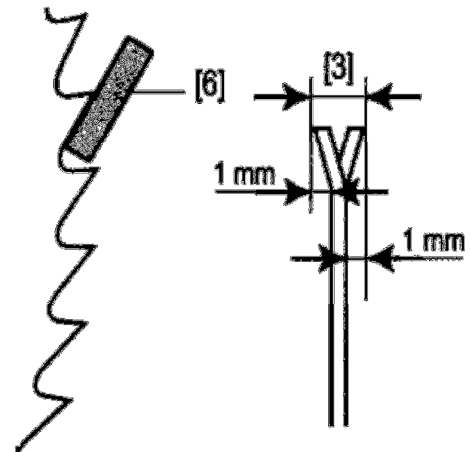
**JUSTERING AF KARBURATOR****FREMANGSMÅDE:**

Start motoren og lad den varme op til driftstemperatur. Derefter drejes tomgangsskruen [7] ind eller ud for at opnå den korrekte tomgangshastighed.

	UMK425E	UMK435E
Tomgangshastighed	3.100 ± 200 omdr.	

**OBS:**

- Når motoren kører i tomgang må skæredstyret ikke rotere.

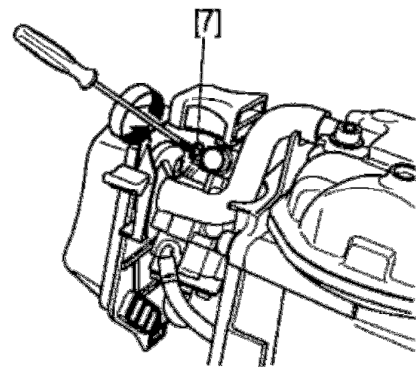

### KONTROL AF TÆNDRØR



1. For at komme til tændrøret [8] skal blæserhuset [9] afmonteres. Anvend unbrakonøglen til at skruen boltene [10] løs med.

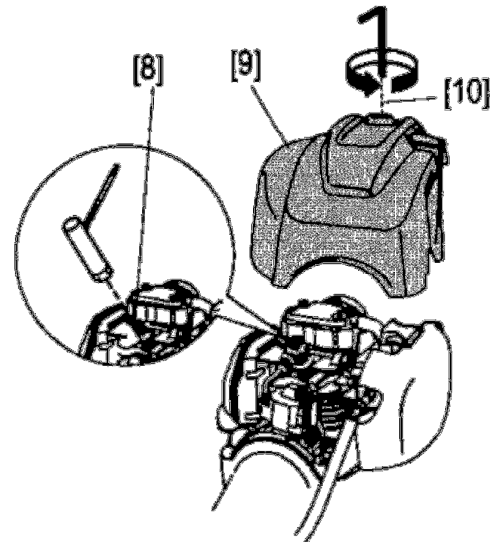

#### OBS:

- Når blæserhuset tages af, er de varme motordele og svinghjulet blottet. Anvend aldrig græstrimmeren / buskrydderen uden blæserhuset er monteret.
2. Tag tændrørshætten af og skru tændrøret ud ved hjælp af tændrørsnøglen.
  3. Rengør elektroderne for koksaflejringer med en stålborste [11].
  4. Hvis elektroderne viser tegn på slitage, udskift tændrøret med et nyt med samme glødetal.
  5. Kontroller elektrodeafstanden [12] med en tændrørssøger. Hvis justering er nødvendig, bøjes sideelektroden forsigtigt.
  6. Monter atter tændrøret, skru det først i med hånden.
  7. Et nyt tændrør spændes ca. 1/2 omgang yderligere med tændrørsnøglen.  
Når et tidligere anvendt tændrør monteres igen spændes kun ca. 1/8 ~ 1/4 omgang.

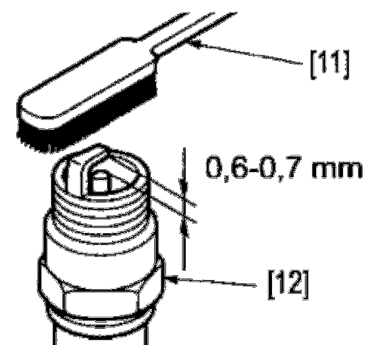

#### BEMÆRK:

- Hvis tændrøret ikke er korrekt spændt, kan det forårsage, at motoren løber varm og beskadiges. Hvis tændrøret overspændes eller spændes skævt i gevindet kan det forårsage uoprettelig skade på motoren.

**SKIFT AF MOTOROLIE**

**OBS:**

- Aftap motorolien, mens motoren stadig er varm for at sikre hurtig og fuldstændig tømning.

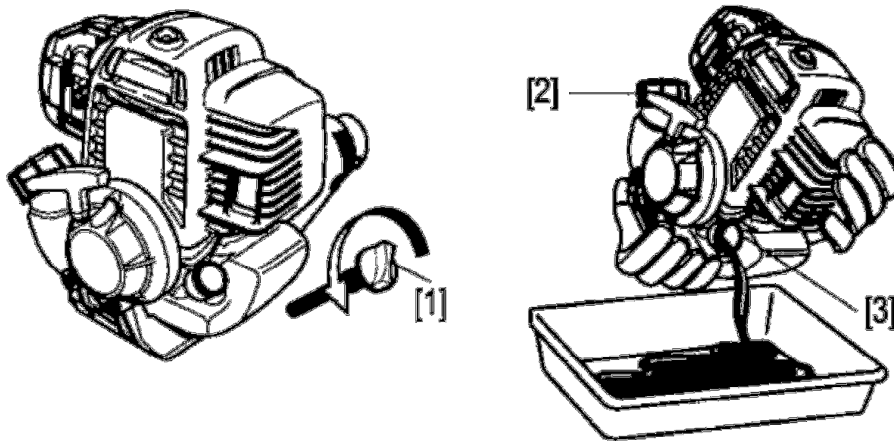

1. Kontroller at tankdækslet [2] er korrekt fastspændt.
2. Skru olieproppen/pinden [1] ud og aftap motorolien i en passende beholder ved at vippe motoren over mod påfyldningshullet [3].
3. Påfyld den anbefalede motorolie og kontroller niveauet efter påfyldningen (se side 21).

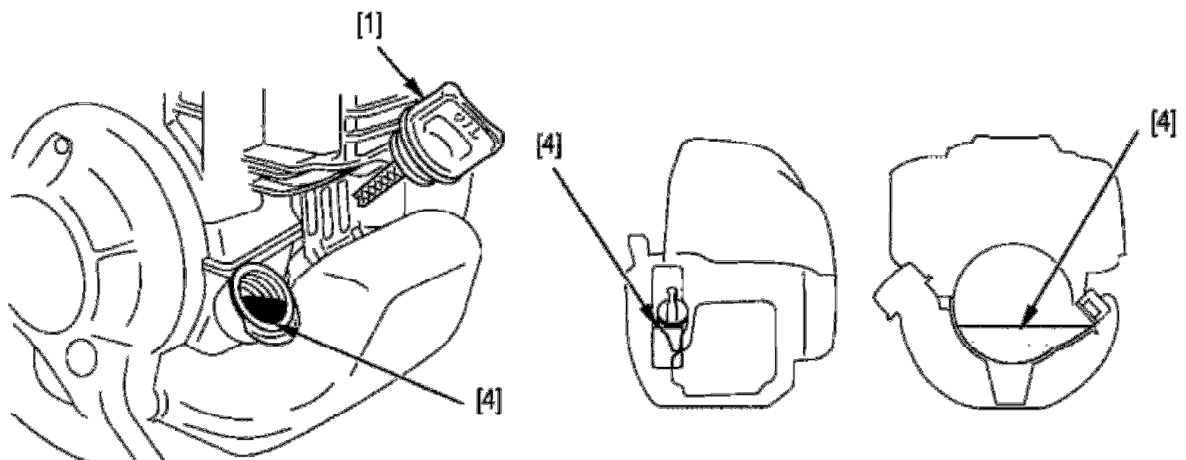

4. Monter atter olieproppen/pinden [1].

	UMK425E	UMK435E
Motorolie	SAE 10W30	
Oliemængde	0,08 ltr.	0,10 ltr.

**BEMÆRK:**

- Vask din hænder med vand og sæbe efter arbejdet med motorolien.

**OBS:**

- Bortskaf den brugte motorolie på en miljømæssig korrekt måde, som er forenelig med naturen. Det kan anbefales at hælde motorolien i en dunk, der kan lukkes og aflevere denne på din lokale servicestation. Smid aldrig motorolien væk sammen med dit almindelige affald og hæld den aldrig ud på jorden.

### KONTROL AF LUFTFILTER

Luftfiltret skal rengøres regelmæssigt for at undgå urenheder kommer ind i motoren og forårsager slitage. Et snavset luftfilter vil reducere motorens ydelse og forøge benzinforbruget.

#### OBS:

- Kør aldrig med motoren uden luftfilter, da dette vil forårsage alvorlig slitage på motoren.

1. Tag luftfilterdækslet [5] af og tag luftfiltret [6] ud af luftfilterhuset [7].

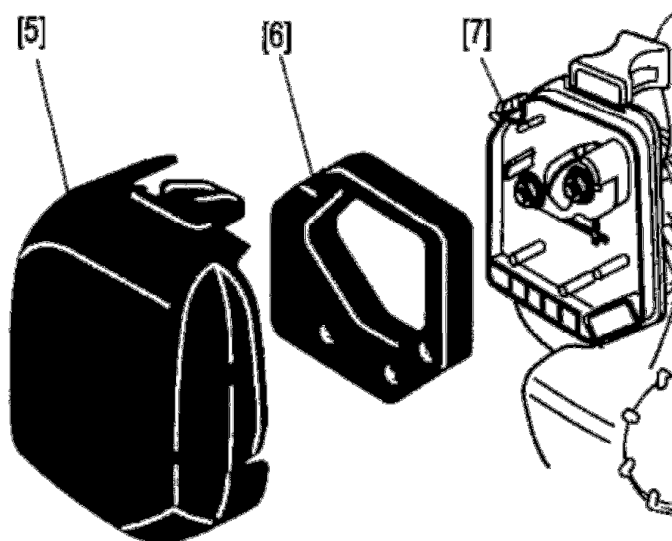

2. Rengør luftfiltret i varmt sæbevand eller i en ikke brandfarlig rensesubstans og lad det tørre.
3. Dyp luftfiltret i ren motorolie og tryk overskydende olie ud.
4. Monter atter filtret og luftfilterhuset.

### SMØRING AF VINKELGEAR

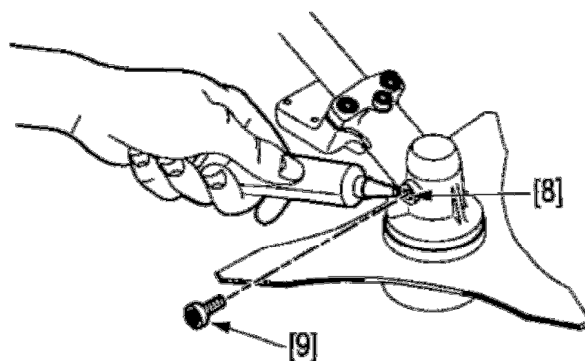

1. Skru bolten [9] ud af vinkelgearet.
2. Indsæt spidsen fra tuben med den specielle litiumfedt (kan købes hos din autoriserede Honda forhandler) og fyld fedt ind i huset, mens du drejer skæreudstyret rundt så fedtet fordeles korrekt.  
Fortsæt med at trykke fedt ind i huset indtil det kommer ud af bolthullet [8].
3. Monter atter bolten og spænd den fast.

## SERVICESKEMA

Udfør denne vedligeholdelse ved hver af angivne måned - eller timeintervaller, hvad der måtte komme først.		HYPPIGHED			
		Daglig	Hver 3. mdr. eller hver 25 timer	Hver 6. mdr. eller hver 50 timer	Hvert år eller hver 100 timer
Servicepunkt	Arbejde				
Kølefiner	Rengør			○	
Tilstand på skæreudstyr og afskærmning	Kontrol	○			
Området omkring vinkelgearet	Rengør	○			
Vinkelgear	Smør		○		
Funktion af gasregulering	Kontrol	○			
Funktion af stopkontakt	Kontrol	○			
Tomgang / kobling	Kontrol	○			
Luftfilter	Kontrol	○			
	Rengør		○ (1)		
Luftfilterhus	Rengør		○ (1)		
Området omkring tændrøret	Rengør			○	
	Kontrol				○
Tændrør	Rengør				○
	Rengør				○
Området omkring karburator	Rengør		○		
Kabler og forbindelser	Kontrol		○		
Benzinsystem	Kontrol	Hvert 2. år (udskift om nødvendigt) (2)			
Benzinfilter	Kontrol				○ (2)
Koblingsfjedre og bakker	Kontrol			○ (2)	
Tomgangshastighed	Kontrol				○ (2)
	Justér				○ (2)
Motorolie	Kontrol	○			
	Skift	Udskift efter 10 timers drift og derefter hver 6. måned eller for hver 50 timers drift			
Benzintank	Rengør				○
Ventilspillerum	Justér				○ (2)
Bolte og møtrikker	Kontrol og efterspænd	○			

## OBS:

- (1) Renses oftere under støvede forhold.
- (2) Bør foretages af din autoriserede Honda forhandler.

## FEJLFINDING

---

<b>Problem</b>	<b>Mulig årsag</b>	<b>Side</b>
Motoren vil ikke starte	1. Ingen benzin.	19
	2. Stopkontakten er ikke i kørestilling.	23
	3. Tændrørshætte ikke monteret eller er defekt.	32
	4. Defekt tændrør eller forkert elektrodeafstand.	32
	5. Motor druknet. Tag tændrøret ud, tør det med en klud og monter det igen.	32
	6. Benzinfiltret er snavset. Rengør det.	-
Vanskelig start og krafttab	1. Snavset luftfilter	34
	2. Urenheder i benzintanken.	-
	3. Vand i benzintanken og i benzinen.	-
	4. Udluftningen i tankdækslet og / eller i karburatoren stoppet.	-
	5. Motoren løber varm; chokeren er lukket. Åben chokeren.	23
Ujævn motorgang	1. Defekt tændrør eller forkert elektrodeafstand.	32
	2. Snavset luftfilter.	34
Motoren løber varm	1. Tændrør har forkert elektrodeafstand.	32
	2. Snavset luftfilter.	34
	3. Motorens kølefiner er blokeret.	-
	4. Niveauet på motorolien for lavt.	21
	5. Rekylstarteren blokeret af græsafklip eller lign.	-
Græstrimmeren / buskryd- deren har kraftige vibrationer	1. Klinge er ikke i balance eller skæreudstyret forkert monteret.	14
	2. Motorens monteringsbolte løse.	-



### TRANSPORT:

#### ADVARSEL:

- Når du transportere eller blot bærer din græstrimmer / buskrydder, skal motoren altid være stoppet og transportbeskyttelsen skal være monteret på klingen.



Når du bærer din græstrimmer / buskrydder, bør du holde den i rigrøret, så den er i balance. Hvis den skal transporteres i et køretøj, skal du forvisse dig om, at græstrimmeren /buskrydderen er korrekt fastspændt, så den ikke kan flytte sig. Den bør placeres, så der ikke er risiko for spild af benzin.

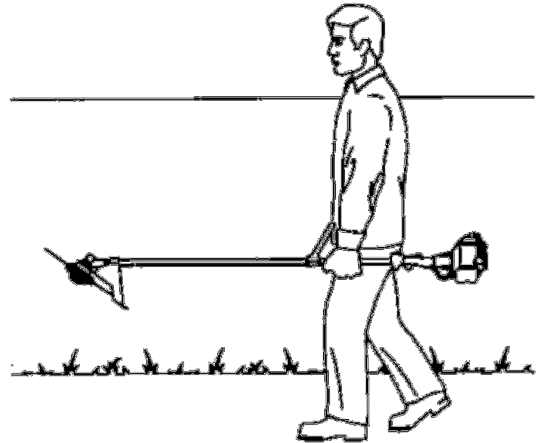

### OPBEVARING

Hvis græstrimmeren / buskrydderen ikke skal anvendes i to måneder eller mere, bør følgende forberedelser til opbevaringen foretages:

- Tøm benzintanken og lad motoren køre indtil karburatoren er tom for benzin.
- Tag tændrøret ud og kom nogle dråber olie (samme slags motorolie, som anbefales til motoren) ned i tændrørshullet.
- Træk forsigtigt i starthåndtaget for at fordele olien i cylinderen og på stemplet. Monter derefter tændrøret igen.
- Rengør hele maskinen, udvis særlig opmærksomhed, hvis der er opsamlet plantedele omkring vinkelgearet, motorens kølefiner og under blæserhuset.
- Anvend en pensel og påfør et tyndt lag syrefri olie på alle overflader af metal for at forhindre korrosion.
- Opbevar græstrimmeren / buskrydderen i papkassen på et køligt, tørt sted.
- Hvis græstrimmeren / buskrydderen opbevares i lodret stilling, placeres den med motoren nedad, så den ikke vælter så let.

## TRANSPORT OG OPBEVARING

---

### SAMMENFOLDNING AF STYR (Kun UEET type)

For lettere opbevaring kan styret på din græstrimmer / buskrydder drejes rundt, som beskrevet nedenfor.

#### **BEMÆRK:**

- Drej kun styret med uret.
- Drej aldrig styret mere end ¼ omdrag.
- Skru aldrig håndtaget [1] mere end 6 omdrag løs.

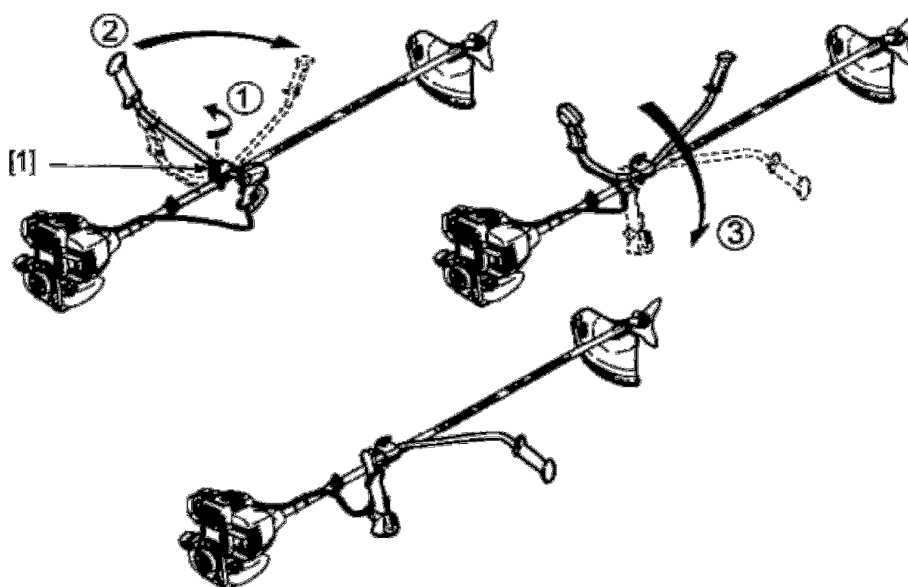









### **IBRUGTAGNING EFTER OPBEVARING**

1. Tag tændrøret ud, kontroller at det er rent og at elektrodeafstanden er korrekt. Træk nogle gange i starthåndtaget.
2. Det anbefales at skrue tændrøret så langt i med hånden, som muligt, derefter spændes det med en tændrørsnøgle  $\frac{1}{8}$  ~  $\frac{1}{4}$  omdrag ekstra.
3. Kontroller niveauet og konditionen på motorolien.
4. Fyld benzintanken op og start motoren.

#### **OBS:**

- Hvis cylinderen har været dækket med olie, vil motoren ryge efter start, dette er helt normalt.

Forskelligt udstyr er leveret med græstrimmeren / buskrydderen og andet kan leveres som ekstra udstyr, afhængigt af model og type.

	UMK425E		UMK435E	
	LEET	UEET	LEET	U9ET
Klipning og rydning				
	72560-VL6-P31			
	Standard			
Tornede hække og buske				
	72511-VL6-P31 (Ø 255 mm.)			
	Standard			
Store græsarealer				
	72511-VL9-E32 (Ø 230 mm.)			
	72512-VL6-P31 (Ø 255 mm.)			
				Tilbehør
Knudret krat og buske (ekstra udstyr for UMK435E UEET)				
				72511-VL6-H31
	Forbudt			Ekstra udstyr
<b>Reserve dele</b>				
	17211-Z0H-000		17211-Z0Z-000	
	Luffilter			
	31915-Z0H-003			
	Tændrør			
	28462-ZM3-003			
	Startsnor			
<b>Forbrugsstoffer</b>				
	08221-888-010MP			
	Motorolie			

**ADVARSEL:**

- For din egen sikkerhed, er det strengt forbudt at montere andet tilbehør end det, der er på listen ovenfor og som er specielt fremstillet til din model og type græstrimmer / buskrydder.







## TEKNISKE DATA

MODEL:		UMK425E	
		LEET	UEET
Power produkt kode		HAHF	HAJF
Anvendelse		Græsklipning og buskrydning	
Længde x bredde x højde	mm.	1.859 x 384 x 252 (1.888 x 384 x 247) *	1.859 x 671 x 517 (1.888 x 671 x 504) *
Vægt	kg.	5,98	6,28
<b>Motor</b>			
Model		GX25T	
Power produkt kode		GCALT	
Type		4 takt, overliggende knastaksel, en cylinder	
Slagvolumen	cm <sup>3</sup> .	25	
Boring x slaglængde	mm.	35 x 26	
Netto ydelse ** (ISO 8893)	Kw./omdr	0,72 / 7.000	
Netto drejningsmoment (SAE J1349)	N.m	1,0 / 5.000	
Maks. omdr.	omdr.	10.000	
Tomgang	omdr.	3.100	
Motorolie		SAE 10W30	
Oliekapacitet	ltr.	0,08	
Benzin		Blyfri	
Tankindhold	ltr.	0,58	
Benzinforbrug	ltr./timen	0,54	
Tænding		Elektronisk	
Tændrør, mærke og type		NGK CMR5H	
Karburator		Membran	
Transmission		Spiralskåret spidshjul	
Gearforhold		14 / 19	
Omdrejningshastighed skære- udstyr/motor	omdr.	7.000 / (9.000) *	
Længde på trimmertråd Ø 2,7 mm. (standard)	mtr.	3	
Forbrug	g/kWh	340	

\* Værdien i parentes: græstrimmeren / buskrydderen monteret med 3 eller 4 tandsklinge eller savklinge.

\*\* Ydelse i denne betjeningsvejledning er opgivet i netto ydelse, som er testet på en produktionsmotor model GX25T og målt i henhold til ISO 8893 ved 7.000 omdr. (netto ydelse) SAE J1349 og ved 5.000 omdr. (netto drejningsmoment). Masseproducerede motorer kan variere fra dette. Aktual ydelse for motoren monteret på det endelige produkt vil variere afhængigt af flere faktorer, der i blandt motor-omdrejninger i opbygningen, omgivelserne, vedligeholdelsen og andre variable.

		UMK425E			
		LEET		UEET	
					
Ækvivalent støjniveau ved bruger (iflg. EN ISO22868: 2008)	dB(A)	95	94	95,5	94
Usikkerhed	dB(A)	1,5		1	
Ækvivalent støjniveau (iflg. EN ISO22868: 2008)	dB(A)	104	103,5	104,5	104
Usikkerhed	dB(A)	1,5	1	1,5	1
Lydtryksniveau (iflg. Direktiv 2000/14/EU, 2005/88/EU)	dB(A)	109			
Ækvivalent vibrationsniveau (iflg. ISO22867: 2008, EN 12096:1997)	m/s <sup>2</sup>	10	10	4	5
Usikkerhed	m/s <sup>2</sup>	3	5	2	

### OBS:

- Specifikationerne kan ændres uden forudgående varsel.

## TEKNISKE DATA

MODEL:		UMK435E	
		LEET	UEET
Power produkt kode		HAKF	HALF
Anvendelse		Græsklipning og buskrydning	
Længde x bredde x højde	mm.	1.870 x 384 x 258 (1.900 x 384 x 257) *	1.870 x 671 x 521 (1.900 x 671 x 507) *
Vægt	kg.	7,3	7,6
<b>Motor</b>			
Model		GX35T	
Power produkt kode		GCAMT	
Type		4 takt, overliggende knastaksel, en cylinder	
Slagvolumen	cm <sup>3</sup> .	35,8	
Boring x slaglængde	mm.	39 x 30	
Netto ydelse ** (ISO 8893)	Kw./omdr	1,0 / 7.000	
Netto drejningsmoment (SAE J1349)	N.m	1,6 / 5.500	
Maks. omdr.	omdr.	10.000	
Tomgang	omdr.	3.100	
Motorolie		SAE 10W30	
Oliekapacitet	ltr.	0,10	
Benzin		Blyfri	
Tankindhold	ltr.	0,63	
Benzinforbrug	ltr./timen	0,71	
Tænding		Elektronisk	
Tændrør, mærke og type		NGK CMR5H	
Karburator		Membran	
Transmission		Spiralskåret spidshjul	
Gearforhold		15 / 20	
Omdrejningshastighed skære-udstyr/motor	Omdr.	7.000 / (9.200) *	
Længde på trimmertråd Ø 2,7 mm. (standard)	mtr.	3	
Forbrug	g/kWh	360	

\* Værdien i parentes: græstrimmeren / buskrydderen monteret med 3 eller 4 tandsklinge eller savklinge.

\*\* Ydelserne i denne betjeningsvejledning er opgivet i netto ydelse, som er testet på en produktionsmotor model GX35T og målt i henhold til ISO 8893 ved 7.000 omdr. (netto ydelse)SAE J1349 og ved 5.500 omdr. (netto drejningsmoment). Masseproducerede motorer kan variere fra dette. Aktual ydelse for motoren monteret på det endelige produkt vil variere afhængigt af flere faktorer, der i blandt motor-omdrejninger i opbygningen, omgivelserne, vedligeholdelsen og andre variable.

		UMK435E1			
		LEET		U9ET	
Ækvivalent støjniveau ved bruger (iflg. EN ISO22868: 2008)	dB(A)	96	95,5	96	94
	Usikkerhed	1			
Ækvivalent støjniveau (iflg. EN ISO22868: 2008)	dB(A)	105	103	105	103
	Usikkerhed	1			
Lydtryksniveau (iflg. Direktiv 2000/14/EU, 2005/88/EU)	dB(A)	109			
Ækvivalent vibrationsniveau (iflg. ISO22867: 2008, EN 12096:1997)	m/s <sup>2</sup>	7	8	5	5,5
	Usikkerhed	3	4	2	2,5

### OBS:

- Specifikationerne kan ændres uden forudgående varsel.

## HONDA ADRESSER I EUROPA

### AUSTRIA

**Honda Austria GmbH**  
 Hondastraße 1  
 2351 Wiener Neudorf  
 Tel.: +43 (0)2236 890 0  
 Fax: +43 (0)2236 890 480  
 http://www.honda.at  
 ✉ hondapp@honda.at

### BALTIC STATES

(Estonia / Latvia / Lithuania)  
**Honda Motor Europe Ltd.**  
**Estonian Branch**  
 Tulika 15/17  
 10513 Tallinn  
 Tel.: 372 6801 300  
 Fax: 372 6801 301  
 ✉ honda.baltic@honda-eu.com

### BELGIUM

**Honda Belgium**  
 Doornveld 180-184  
 1731 Zellik  
 Tel.: 32 2620 10 00  
 Fax: 32 2620 10 01  
 http://www.honda.be  
 ✉ bh\_pe@honda-eu.com

### BULGARIA

**Kirov Ltd.**  
 49 Tsaritsa Yoana blvd  
 1324 Sofia  
 Tel.: +359 2 93 30 892  
 Fax: +359 2 93 30 814  
 http://www.kirov.net  
 ✉ honda@kirov.net

### CROATIA

**Hongoldonia d.o.o.**  
 Jekovecka Cesta 5  
 10360 Sesvete - Zagreb  
 Tel.: +385 1 2002053  
 Fax: +385 1 2020754  
 http://www.hongoldonia.hr  
 ✉ jure@hongoldonia.hr

### CYPRUS

**Alexander Dimitriou & Sons Ltd.**  
 162 Yiannos Kranidiotis avenue  
 2235 Latsia, Nicosia  
 Tel.: +357 22 715 300  
 Fax: +357 22 715 400

### CZECH REPUBLIC

**BG Technik cs, a.s.**  
 U Zavodiste 251/8  
 15900 Prague 5 - Velka Chuchle  
 Tel.: +420 2 836 70 850  
 Fax: +420 2 667 111 45  
 http://www.honda-stroje.cz

### DENMARK

**Tima Products A/S**  
 Tåmfalkevej 16  
 2650 Hvidovre  
 Tel.: +45 36 34 25 50  
 Fax: +45 36 77 16 30  
 http://www.hondapower.dk

### FINLAND

**OY Brandt AB.**  
 Tuupakantie 7B  
 01740 Vantaa  
 Tel.: +358 20 775 7200  
 Fax: +358 9 878 5276  
 http://www.brandt.fi

### FRANCE

**Honda Relations Clients**  
 TSA 80627  
 45146 St Jean de la Ruelle Cedex  
 Tel. 02 38 81 33 90  
 Fax. 02 38 81 33 91  
 http://www.honda-fr.com  
 ✉ espaceclient@honda-eu.com

### GERMANY

**Honda Deutschland GmbH**  
 Spremlinger Landstraße 166  
 63069 Offenbach am Main  
 Tel.: +49 1805 20 20 90  
 Fax: +49 800 30 30 112  
 http://www.honda.de  
 ✉ info@post.honda.de

### GREECE

**General Automotive Co S.A.**  
 71 Leoforos Athinon  
 10173 Athens  
 Tel.: +30 210 349 7809  
 Fax: +30 210 346 7329  
 http://www.honda.gr  
 ✉ info@saracakis.gr

### HUNGARY

**Motor.Pedo Co., Ltd.**  
 Kamaraderai út 3.  
 2040 Budaors  
 Tel.: +36 23 444 971  
 Fax: +36 23 444 972  
 http://www.hondakisgepek.hu  
 ✉ info@hondakisgepek.hu

### ICELAND

**Bernhard ehf.**  
 Vatnagarðar 24-26  
 104 Reykjavik  
 Tel.: +354 520 1100  
 Fax: +354 520 1101  
 http://www.honda.is

### IRELAND

**Two Wheels Ltd.**  
 M50 Business Park, Ballymount  
 Dublin 12  
 Tel.: +353 1 4381900  
 Fax: +353 1 4607851  
 http://www.hondaireland.ie  
 ✉ service@hondaireland.ie

### ITALY

**Honda Italia Industriale S.p.A.**  
 Via della Cecchignola, 5/7  
 00143 Roma  
 Tel.: +848 846 632  
 Fax: +39 065 4928 400  
 http://www.hondaitalia.com  
 ✉ info.power@honda-eu.com

### MALTA

**The Associated Motors Company Ltd.**  
 New Street in San Gwakklin Road  
 Mriehel Bypass, Mriehel QRM17  
 Tel.: +356 21 498 561  
 Fax: +356 21 480 150

### NETHERLANDS

**Honda Nederland B.V.**  
 Afd. Power Equipment-Capronilaan 1  
 1119 NN Schiphol-Rijk  
 Tel.: +31 20 7070000  
 Fax: +31 20 7070001  
 http://www.honda.nl

### NORWAY

**Berema AS**  
 P.O. Box 454  
 1401 Ski  
 Tel.: +47 64 86 05 00  
 Fax: +47 64 86 05 49  
 http://www.berema.no  
 ✉ berema@berema.no

### POLAND

**Aries Power Equipment Sp. z o.o.**  
 ul. Wroclawska 25  
 01-493 Warszawa  
 Tel.: +48 (22) 861 4301  
 Fax: +48 (22) 861 4302  
 http://www.ariespower.pl - www.mojahonda.pl  
 ✉ info@ariespower.pl

### PORTUGAL

**Honda Portugal, S.A.**  
 Rua Fontes Pereira de Melo 16  
 Abrunheira, 2714-506 Sintra  
 Tel.: +351 21 915 53 33  
 Fax: +351 21 915 23 54  
 http://www.honda.pt  
 ✉ honda.produtos@honda-eu.com

### REPUBLIC OF BELARUS

**Scanlink Ltd.**  
 Koziava Drive, 9  
 220037 Minsk  
 Tel.: +375 172 999 090  
 Fax: +375 172 999 800  
 http://www.hondapower.by

### ROMANIA

**Hit Power Motor Srl**  
 Calea Giulesti N° 6-B - Sector 6  
 060274 Bucuresti  
 Tel.: +40 21 637 04 58  
 Fax: +40 21 637 04 78  
 http://www.honda.ro  
 ✉ hit\_power@honda.ro

### RUSSIA

**Honda Motor RUS LLC**  
 21, MKAD 47 km., Leninsky district.  
 Moscow region, 142784 Russia  
 Tel.: +7 (495) 745 20 80  
 Fax: +7 (495) 745 20 81  
 http://www.honda.co.ru  
 ✉ postoffice@honda.co.ru  
 ✉ cr@honda.ua

### SERBIA & MONTENEGRO

**Bazis Grupe d.o.o.**  
 Grlica Milenka 39  
 11000 Belgrade  
 Tel.: +381 11 3820 295  
 Fax: +381 11 3820 296  
 http://www.hondasrbija.co.rs

### SLOVAK REPUBLIC

**Honda Slovakia, spol. s r.o.**  
 Prievozská 6 - 821 09 Bratislava  
 Tel.: +421 2 32131112  
 Fax: +421 2 32131111  
 http://www.honda.sk

### SLOVENIA

**AS Domzale Moto Center D.O.O.**  
 Blatnica 3A  
 1236 Trzin  
 Tel.: +386 1 562 22 42  
 Fax: +386 1 562 37 05  
 http://www.as-domzale-motoc.si

### SPAIN & LAS PALMAS PROVINCE

(Canary Islands)  
**Greens Power Products, S.L.**  
 Avda. Ramon Ciarans, 2  
 08530 La Garriga - Barcelona  
 Tel.: +34 3 860 50 25  
 Fax: +34 3 871 81 80  
 http://www.hondaencasa.com

### SWEDEN

**Honda Nordic AB**  
 Box 50583 - Västkvistvägen 17  
 20216 Malmö  
 Tel.: +46 (0)40 600 23 00  
 Fax: +46 (0)40 600 23 19  
 http://www.honda.se  
 ✉ hepsinfo@honda-eu.com

### SWITZERLAND

**Honda Suisse S.A.**  
 10, Route des Moulères  
 1214 Vernier - Genève  
 Tel.: +41 (0)22 939 09 09  
 Fax: +41 (0)22 939 09 87  
 http://www.honda.ch

### TENERIFE PROVINCE

(Canary Islands)  
**Automocion Canarias S.A**  
 Carretera General del Sur, KM 8.8  
 38107 Santa Cruz de Tenerife  
 Tel.: 34 (922) 620 617  
 Fax: 34 (922) 618 042  
 http://www.aucasa.com  
 ✉ ventas@aucasa.com  
 ✉ taller@aucasa.com

### TURKEY

**Anadolu Motor Uretim ve Pazarlama AS**  
 Esentepe mah. Anadolu  
 Cad. No: 5  
 Kartal 34870 Istanbul  
 Tel.: +90 216 389 59 60  
 Fax: +90 216 353 31 98  
 http://anadolumotor.com.tr  
 ✉ antor@antor.com.tr

### UKRAINE

**Honda Ukraine LLC**  
 101 Volodymyrska Str. Build. 2  
 Kyiv 01033  
 Tel.: +380 44 390 14 14  
 Fax: +380 44 390 14 10  
 http://www.honda.ua  
 ✉ cr@honda.ua

### UNITED KINGDOM

**Honda (UK) Power Equipment**  
 470 London Road  
 Slough - Berkshire, SL3 8QY  
 Tel.: +44 (0)845 200 8000  
 http://www.honda.co.uk

## EU OVERENSSTEMMELSESERKLÆRING

- 1) Undertegnede, Takayoshi Fukai, som repræsenterer producenten erklærer herved, at produktet beskrevet nedenfor opfylder alle retningslinier i maskindirektivet. Produktet opfylder også bestemmelserne i:  
Direktiv: **2006/42/EU**

- Direktiv om støjemission fra maskiner til udendørs brug:  
Direktiv: **2000/14/EU – 2005/88/EU**

- EMC direktiv: **2004/108/EU**

- 2) Beskrivelse af produktet:

- a) Fabrikat: **Honda**  
b) Kategori: **Græstrimmer**  
c) Type: **UMK425E1 (LEET - UEET), UMK435E2 (LEET – UEET)**  
d) Stelnummer:

<b>UMK425E1 UEET</b>	<b>HAFJ</b>	<b>1010000 ~ 1025584</b>
<b>UMK425E1 LEET</b>	<b>HAHF</b>	<b>1010000 ~ 1028240</b>
<b>UMK435E1 UEET</b>	<b>HALF</b>	<b>1040001 ~ 1054500</b>
<b>UMK435E1 LEET</b>	<b>HAKF</b>	<b>1040001 ~ 1047000</b>

- 3) Direktiv om støjemission fra maskiner til udendørs brug:  
a) Målt støjniveau: **108 dB(A) (UMK425E1 – UMK435E2)**  
b) Garanteret støjniveau: **109 dB(A) (UMK425E1 – UMK435E2)**  
c) Støjparameter:  
Netto motoreffekt **0,72 kW/7.000 min-1 (UMK425E1)**  
**1,00 kW/7.000 min-1 (UMK435E2)**  
d) Overensstemmelsens vurderingsprocedure  
**Annex V**  
e) Bemyndiget organ: **N/A**

- 4) Producent: **Honda France Manufacturing S.A.S**  
**Pôle 45 - Rue des Chataîgniers**  
**45140 ORMES - FRANCE**

- 5) Autoriseret repræsentant for udfærdigelsen af den tekniske dokumentation:  
**Honda France Manufacturing S.A.S**  
**Pôle 45 - Rue des Chataîgniers**  
**45140 ORMES - FRANCE**

- 6) Reference til harmoniserede standarder:  
**EN ISO 11806 : 2009**  
**EN ISO 14982 : 1998**

- 7) Andre nationale standarder eller specifikationer:  
**N/A**

Sted: **ORMES** Dato: **01 09 2010** Formand: **Takayoshi Fukai**

Underskrift:

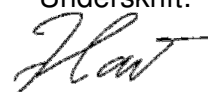











**UMK425E1 - UMK435E2**

**3RVL6603 – 0910  
00X3R-VL6-6030**

**DK 04/11 - skn**

IMPORTØR



**TIMA PRODUCTS A/S**

**TÅRNFALKEVEJ 16 2650 HVIDOVRE  
TELEFON 36 34 25 50 TELEFAX 36 77 16 30**